

Habasit Cleandrive (à entraînement positif) CD.P40-A-UC



Secteur industriel

Boulangerie/ Viennoiserie, Sucreries/ bonbons, Chocolat/ confiseries, Laiteries, Aliments surgelés, Fruits, Pizza, Élevage de volaille, Plats cuisinés, Viandes, Fruits de mer, Légumes

Applications

Bande de transport/ transformation d'aliment

Caractéristiques spéciales

Résistant à l'abrasion des deux côtés, convient en bidirectionnel, Facilité de nettoyage, Résistance élevée à l'hydrolyse, Faible élasticité

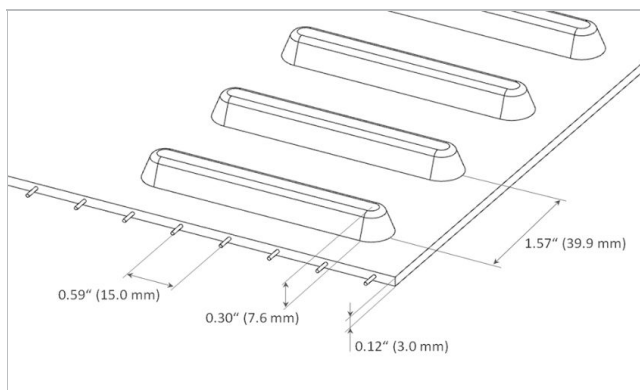
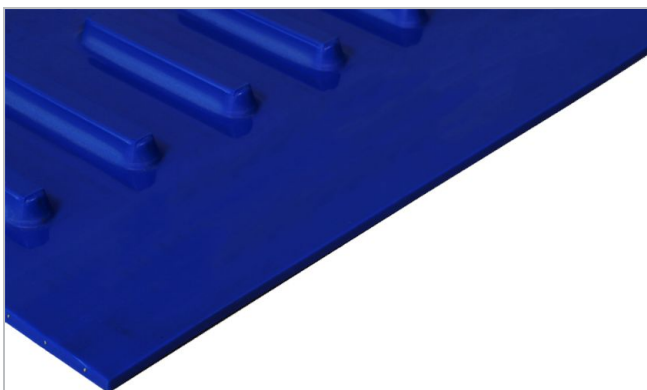

| Construction du produit/ Design | |
|-----------------------------------|------------------------------------|
| Matériau | Polyuréthane thermoplastique (TPU) |
| Couleur | Bleu cobalt |
| Surface (Côté transport) | Brillant |
| Propriété (Côté transport) | Adhérent |
| Matériau (Couche de traction) | Câbles en aramide |
| Surface (côté marche/côté poulie) | Lugs |

| Caractéristiques du produit | |
|---|--|
| Equipée antistatique | Non |
| Surface de transport conductrice selon EN ISO | Non |
| Utilisable sur sole de glisse | Oui |
| Utilisable sur rouleaux support | Non |
| UV-C suitable | Non |
| Laser markable | Oui |
| Non-feu | Aucune propriété spécifique de prévention contre l'inflammabilité |
| Contact alimentaire, conformité EU | Oui - conformément aux règlements (CE) n° 1935/2004 et (UE) n° 10/2011, et/ou à la législation nationale relative au contact alimentaire. Pour plus d'information concernant les détails/restrictions, se référer aux certificats d'alimentarité délivrés par Habasit. |
| Contact alimentaire, conformité FDA | Oui - Vérifiez la déclaration de conformité (DoC) dans notre portail |
| Contact alimentaire, conformité USDA | USDA AMS dairy (produits laitiers): conformité aux directives de l'USDA Dairy Equipment et à la norme d'hygiène 3-A 20. Le certificat n'est valide que si les bords de la bande sont scellés et que les tasseaux etc. sont conformes à la norme. USDA AMS meat and poultry (viandes et volailles): conformité à la norme NSF/ANSI/3-A 14159-3. Le certificat n'est valide que si |

Habasit Cleandrive (à entraînement positif) CD.P40-A-UC



| | |
|----------------------------------|---|
| | les bords de la bande sont scellés et que les tasseaux etc. sont conformes à la norme. Pour plus d'information veuillez vous adresser à votre interlocuteur Habasit habituel. |
| Autres conformités/ approbations | Halal certified |

| Données techniques | | |
|--|-----------------------|---------------|
| Dureté | 95 | ShA |
| Epaisseur | 3.0 mm | 0.12 pouces |
| Distance entre les câbles d'armature | 15 mm | 0.59 pouces |
| Pas | 39.9 mm | 1.571 pouces |
| Masse/ Poids de la bande | 3.6 kg/m ² | 0.737 lb/sqft |
| Température de service minimum admissible (en continu) | -20 °C | -4 °F |
| Température de service maximum admissible (en continu) | 80 °C | 176 °F |
| Coefficient of friction (PE sliding support) | 0.40 | - |
| Largeur minimale | 150 mm | 6 pouces |
| Largeur de fabrication | 1800 mm | 70.87 pouces |

Propriétés de jonctionnement

| Méthode de jonctionnement | |
|---------------------------|---------------------------------------|
| Quickmelt | Méthode de jonctionnement optionnelle |
| Mechanical Lace (SS Rod) | Méthode de jonctionnement optionnelle |
| Mechanical Lace (POM Rod) | Méthode de jonctionnement optionnelle |

[Link to JDS:](#)

| Méthode de jonctionnement | | Quickmelt | Mechanical Lace (SS Rod) | Mechanical Lace (POM Rod) |
|--|----------------|---------------|--------------------------|---------------------------|
| Diam. primitif mini du pignon d'entraînement | mm pouces | 100.0 3.94 | 100.0 3.94 | 100.0 3.94 |
| Diam. primitif mini du pignon de renvoi | mm pouces | 100.0 3.94 | 100.0 3.94 | 100.0 3.94 |
| Diam. mini de contre-enroulement pour entraînement central | mm pouces | 150 6 | 150 6 | 150 6 |
| Diam. mini du rouleau-support | mm pouces | 100 4 | 100 4 | 100 4 |
| Force de traction admissible par unité de largeur | N/mm lbf/in | 6.0 34 | 4.2 24 | 3.0 17 |
| Utilisable sur des installations en auge | | Oui | Non | Non |
| X-Ray / Metal detectable material | | Non | Non | Non |
| X-Ray / Metal detector suitable | | Oui | Non | Oui |

A minimal pulley diameter of 76.4 mm is possible with reduction of the admissible tensile force per unit of width by 33%

Toutes les données sont des valeurs indicatives valables sous conditions climatiques standardisées de 23°C/73°F et 50% d'humidité relative (DIN 50005/ISO 554) et sont basées sur la méthode de jonctionnement "Master".

Les diamètres minimaux des poulies sont estimés en effectuant un nombre limité de tests représentatifs sur la base d'une configuration standard. Veuillez contacter Habasit pour obtenir des conseils spécifiques concernant les applications non-standards, notamment, mais pas exclusivement, lorsque des profils ou des taquets sont utilisés ou si la bande est utilisée à une température proche des limites indiquées dans ce document.

Résistance chimique

Lien vers la "Résistance chimique des produits Habasit" : <https://rims.habasit.com/>

Calculs

Merci de contacter votre partenaire local Habasit pour calculer vos besoins et recevoir les meilleurs conseils concernant votre application.

Fiche de données du produit (Publiée) 29.05.2024

Habasit Cleandrive (à entraînement positif) CD.P40-A-UC



Recommandation

Suivre les instructions de montage et d'entretien qui sont fournies avec chaque produit., Voir le manuel technique

Garder les bandes de rechange dans un endroit frais et sec et si possible dans l'emballage d'origine. Protéger les bandes de rechange de la lumière du soleil, des rayons UV, de la poussière et de la saleté! Check Link for Storage requirements:

["https://tdm.habasit.com/pds/en-us/Storage%20of%20Habasit%20material.pdf"](https://tdm.habasit.com/pds/en-us/Storage%20of%20Habasit%20material.pdf)

Ce produit n'a pas été testé selon les normes ATEX (atmosphères explosives - Régulation ATEX 95 ou directive EU 2014/34) et est donc soumis à l'analyse de l'utilisateur dans l'environnement en question.

Accessories

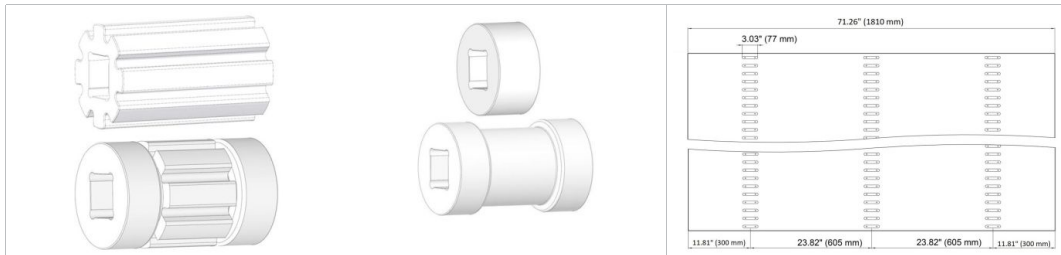

Pignons
Série Habasit® Cleandrive

Pignons
Série Habasit® Cleandrive

Design de la bande

Groupe de Produit
Sous-Groupe de Produit
Numéro d'article

Habasit Cleandrive (à entraînement positif)
Habasit® Cleandrive Belt Series CD40
H920001254

Limitation de responsabilité

Limitation de responsabilité par rapport à l'emploi des produits ainsi qu'aux fiches techniques des produits et toute autre information concernant les produits (valable pour TOUS les produits Habasit)

Cette limitation de responsabilité est effectuée par et au nom de Habasit et de ses sociétés filiales, ses employés, agents et cocontractants (ci-après dénommés collectivement "HABASIT") par rapport aux produits mentionnés ci-dessous (ci-après "Produits"). TOUTES LES INSTRUCTIONS DE SECURITE DOIVENT ETRE LUES ATTENTIVEMENT ET TOUTES LES PRECAUTIONS DE SECURITE DOIVENT ETRE OBSERVEES STRICTEMENT! Veuillez-vous référer aux instructions de sécurité ci-après, dans le catalogue de Habasit ainsi que dans les manuels d'installation et les modes d'emploi. Toutes les indications/informations concernant l'emploi, l'utilisation et la performance des Produits sont uniquement des recommandations. Celles-ci ont été élaborées avec la diligence et les soins requis, mais aucune assurance et/ou garantie de quelque nature que ce soit n'est donnée quant à leur intégralité, exactitude ou aptitude pour des fins particulières. Les données fournies par la présente sont basées sur des travaux effectués en laboratoire dans des conditions standards avec un équipement pour des tests à petite échelle et ne sont pas nécessairement adaptées à un usage industriel. De nouvelles connaissances et expériences peuvent entraîner des changements et des modifications dans des brefs délais et sans avis préalable.

SOUS RESERVE DE GARANTIES EXPLICITES DE HABASIT, LESQUELLES SONT EXCLUSIVES ET AU LIEU DE TOUTE AUTRE GARANTIE EXPLICITE OU IMPLICITE, LES PRODUITS SONT LIVRES "TELS QUELS". SOUS RESERVE DES PRESCRIPTIONS LEGALES CONTRAIGNANTES, HABASIT EXCLUT TOUTE AUTRE GARANTIE OU RESPONSABILITE EXPLICITE OU IMPLICITE, Y COMPRIS (MAIS PAS LIMITE A) TOUTES LES GARANTIES IMPLICITES CONCERNANT L'UTILITE, L'APTITUDE A DES FINS PARTICULIERES, L'EXEMPTION DE DROITS DE TIERS OU TOUTE GARANTIE DECOULANT DES HABITUDES, PRATIQUES OU DE L'USAGE COMMERCIAL. ETANT DONNE QUE LES CONDITIONS D'UTILISATION INDUSTRIELLE ECHAPPENT AU CONTROLE DE HABASIT, AUCUNE RESPONSABILITE CONCERNANT L'APTITUDE ET L'ADAPTATION AUX PROCESSUS DE FABRICATION ET A L'EMPLOI DES PRODUITS N'EST ASSUMEE PAR HABASIT.