

### Settore applicativo

Forno (pane), Dolciumi, Cioccolato / pasticceria, Caseifici, Cibo surgelato, Frutti, Pizza, Pollame, Pasti pronti, Carne, Frutta di mare, Verdure

### Applicazioni

Nastro di trasporto e lavorazione per alimenti

### Caratteristiche

Resistente all'abrasione su entrambi i lati, Utilizzo bi-direzionale, Riconosciuto dai metal detector, Raggi X rilevabile

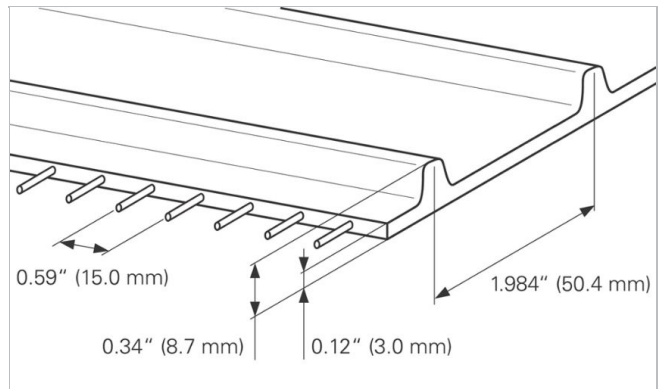
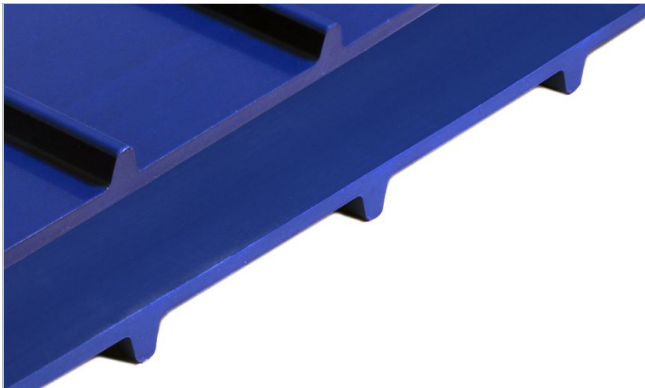

### Proprietà nastro

Schema/disegno del prodotto	
Material	Poliuretano termoplastico (TPU)
Colore	Blu cobalto
Superficie di trasporto (superficie)	Liscio
Superficie di trasporto (proprietà)	Adesivo
Elemento di trazione (materiale)	Aramid cords
Superficie di scorrimento (superficie)	Dentata
Superficie di scorrimento (proprietà)	Lucida

Caratteristiche del prodotto	
Antibatterico	No
Conveying side conductive surface acc. EN ISO	No
Idoneità Food (conforme EU)	Si - in accordo con il Regolamento (CE) n. 1935/2004 e con il Regolamento (EU) n. 10/2011 e/o ulteriori rilevanti Regolamenti nazionali relativi al contatto diretto con alimenti. Per dettagli/restrizioni consultare i certificati Habasit di idoneità al contatto con alimenti.
Idoneità Food (conforme FDA)	Si - in accordo a 21CFR parti 170-199. Per dettagli/restrizioni consultare i certificati Habasit di idoneità al contatto con alimenti.
Idoneità Food (corrispondenza alle raccomandazioni USDA)	USDA AMS settore caseario; conforme a USDA Dairy Equipment Guidelines e 3-A Sanitary Standard 20. La certificazione è valida solo se i bordi del nastro sono sigillati e i profili di trasporto e di guida sono conformi agli standard. USDA AMS settore meat and poultry; conforme agli standard NSF/ANSI/3-A 14159-3. La certificazione è valida solo se i bordi del nastro sono sigillati e i profili di trasporto e di guida sono conformi agli standard. Per informazioni dettagliate consultare

	la filiale Habasit di riferimento.
Antifiamma	Non specifiche proprietà di prevenzione alla fiamma

Dati tecnici		
Hardness	95	ShA
Spessore	3.0	mm 0.12 pollice
Distanza tra i trefoli	15	mm 0.59 pollice
Passo	50.4	mm 1.984 pollice
Peso della cinghia piana	4.6	kg/m <sup>2</sup> 0.942 lb/sqft
Temperatura min. di esercizio ammissibile (in continuo)	-20	°C -4 °F
Temperatura max. di esercizio ammissibile (in continuo)	80	°C 176 °F
Coefficient of friction (pulley side / PE wearstrips)	0.42	-
Coefficient of friction (conveying side / PE wearstrips)	0.40	-
Larghezza minima del nastro	150	mm 6 pollice
Larghezza massima del nastro	1200	mm 47 pollice
Larghezza di produzione	610	mm 24.00 pollice

### Proprietà relative alla giunzione

Sistema di Giunzione	Giunzione Quickmelt	Microflex 15 x 10	Giunzione meccanica
Diametro primitivo minimo per pignoni di traino	80.8 mm 3.18 pollice	80.8 mm 3.18 pollice	80.8 mm 3.18 pollice
Diametro primitivo minimo per pignoni folli	80.8 mm 3.18 pollice	80.8 mm 3.18 pollice	80.8 mm 3.18 pollice
Diametro minimo dei rulli di controflessione per configurazione con traino centrale	100 mm 4 pollice	100 mm 4 pollice	100 mm 4 pollice
Diametro minimo dei rulli di supporto	75 mm 3 pollice	75 mm 3 pollice	75 mm 3 pollice
Forza di tensione ammissibile per unità di larghezza	8.0 N/mm 46 lbf/in	8.0 N/mm 46 lbf/in	4.0 N/mm 23 lbf/in
Idoneità allo scorrimento su piano	No	No	No
Scorrimento su rulli possibile	No	No	No
Indicato idoneità per l'installazione in conca	Si	Si	No
Consentito avvolgimento su penna	No	No	No
Bassa rumorosità	No	No	No
Idoneità al per impiego con metal detector	Si	Si	Si

I valori indicati sono riferiti alle seguenti condizioni ambientali: 23 °C/73 °F, 50% umidità relativa (DIN 50005/ISO 554) e sono basati sul metodo di giunzione MASTER.

### Resistenza chimica

Link alle informazioni relative alla resistenza chimica dei prodotti Habasit: <http://www.habasit.com/it/resistenza-chimica-prodotti.htm>

### Calcoli

Please ask your local Habasit partner to calculate your needs for you and receive the best advise specially suited for your application.

### Suggerimento

Consultare il manuale tecnico

Per informazioni più dettagliate consultare "raccomandazioni per lo stoccaggio ed il maneggio dei nastri e nastri macchina" oppure contattate la Habasit, Proteggere i nastri dalla luce solare/radiazioni uv/polvere e sporco. Riporre i nastri di ricambio in un luogo asciutto e - se possibile - nell'imballo originale.

Questo prodotto non è stato testato in accordo agli standard ATEX (atmosfera con rischi di esplosione - regolamento ATEX 95 oppure direttiva EU 2014/34) e quindi è soggetto all'analisi ambientale da parte dell'utilizzatore

### Accessories



**Pignoni**  
Serie Habasit® Cleandrive

**Profili**  
Profili longitudinali e trasversali

Gruppo di prodotti  
Prodotto, Sottogruppo  
Numero di part

Nastri trasmissione positiva Habasit Cleandrive  
Nastri trasmissione Habasit Cleandrive serie CD50  
H950021361

### Esclusione di responsabilità

#### Esclusione di responsabilità (Disclaimer) relativa a richieste di Schede Dati dei prodotti e di altra documentazione di vendita

Questa esclusione di responsabilità viene fatta da e per conto di Habasit e di società affiliate, direttori, dipendenti, agenti e appaltatori della Habasit (d'ora innanzi indicati collettivamente "HABASIT") rispetto ai prodotti citati nel presente documento (i "Prodotti"). LE AVVERTENZE DI SICUREZZA DEVONO ESSERE LETTE CON ATTENZIONE E OGNI PRECAUZIONE RACCOMANDATA CIRCA LA SICUREZZA DEV'ESSERE SEGUITA SCRUPOLOSAMENTE! Leggere le Avvertenze di sicurezza indicate nel presente documento, nel catalogo Habasit e nei manuali d'installazione e d'uso. Ogni indicazione/informazione relativa all'applicazione, all'uso e alle prestazioni dei Prodotti sono raccomandazioni fornite con la dovuta diligenza e cura, ma nessuna dichiarazione o garanzia di alcun tipo viene fatta circa la loro completezza, precisione o idoneità per uno scopo particolare. I dati qui forniti si basano su applicazione di laboratorio con apparecchiature di test a scala ridotta, usate in condizioni standard e non coincidono necessariamente con le prestazioni dei prodotti usati in ambienti industriali. Nuove conoscenze ed esperienze possono portare a nuove valutazioni e modifiche entro un breve periodo di tempo e senza preavviso. TRANNE I CASI IN CUI HABASIT FORNISCE LE GARANZIE, GARANZIE CHE SONO ESCLUSIVE E SOSTITUTIVE DI OGNI ALTRA GARANZIA ESPLICITA O IMPLICITA, I PRODOTTI SONO FORNITI "COSÌ COME SONO". HABASIT DISCONOSCE OGNI ALTRA GARANZIA ESPLICITA O IMPLICITA, COMPRESA, A SOLO TITOLO DI ESEMPIO, GARANZIA IMPLICITA DI COMMERCIALITÀ, IDONEITÀ AD UNO SCOPO PARTICOLARE, NON VIOLAZIONE O DERIVANTE DA CONTRATTAZIONE, USO O PRASSI COMMERCIALE; TUTTE QUESTE GARANZIE SONO ESCLUSE NELLA MISURA CONSENTITA DALLE LEGGI APPLICABILI. POICHÉ LE CONDIZIONI D'USO IN APPLICAZIONI INDUSTRIALI ESULANO DAL CONTROLLO DI HABASIT, HABASIT NON SI ASSUME ALCUNA RESPONSABILITÀ CIRCA L'IDONEITÀ E LA CAPACITÀ DI LAVORAZIONE DEI PRODOTTI, COMPRESA LE INDICAZIONI SUI RISULTATI DELLA LAVORAZIONE E DELLA PRODUZIONE.