

# 无缝带

## GK3.0CP-2.0D80T1.0V65G



### 主要工业应用领域

铝挤压

### 皮带应用

金属板弯卷

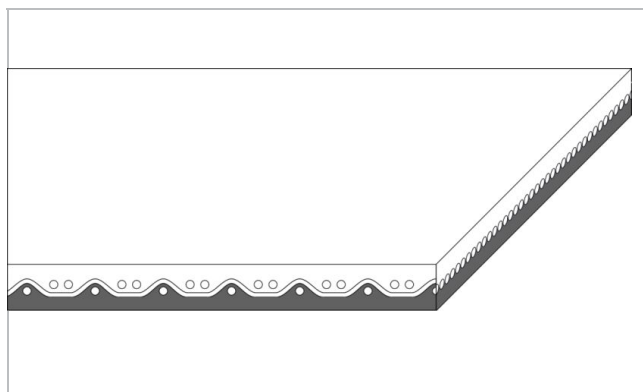

产品架构/设计	
输送面 (材料)	热固性聚氨酯 (DPU)
Conveying side Hardness	80 ShA
输送面 (表面)	光滑
输送面 (颜色)	透明
牵引层纺织	Cross twill
Traction layer warp material	Polyester
运行面/滚轮面 (材料)	聚氯乙烯 (PVC)
Pulley side Hardness	65 ShA
运行面/滚轮面 (表面)	光滑
运行面/滚轮面 (颜色)	绿色

产品特性	
适用于食品 (符合 FDA 标准)	否
适用于食品 (符合 EU 标准)	否

Technical data		
滚筒直径 (最小)	200 毫米	7.87 英寸
最小滑轮直径 (有反方向屈曲时)	200 毫米	7.87 英寸
单位宽度伸长 2% 的张紧力 (Habasit 标准 SOP3-155)	110 N/mm	628 lbf/in
最小/最低/至少 允许的运行温度 (连续)	-10 °C	14 °F
最大 允许的运行温度 (连续)	70 °C	158 °F

All data are approximate values under standard climatic conditions: 23°C/73°F, 50% relative humidity (DIN 50005/ISO 554).

# 无缝带

## GK3.0CP-2.0D80T1.0V65G



### 抗化学特性

關於“抗化學性資訊”的網頁：<https://rims.habasit.com>

### 计算

Please ask your local Habasit partner to calculate your needs for you and receive the best advise specially suited for your application.

### 介绍

请遵守机器制造商提供的机器手册上的说明

保护输送带免受阳光/紫外线的辐射以及灰尘和污垢的影响。将备用输送带存放在阴凉干燥的地方，如果可能，应将其存放在原包装中。Check Link for Storage requirements:

["https://tdm.habasit.com/pds/en-us/Storage%20of%20Habasit%20material.pdf"](https://tdm.habasit.com/pds/en-us/Storage%20of%20Habasit%20material.pdf)

产品组	无缝编织带
产品子分组	助卷带
商品编号	H950025668

### 聲明

#### 產品應用聲明(適用於所有哈伯斯特 Habasit 產品及所有產品資料表上提到的)

“這個聲明是由哈伯斯特 Habasit 及代表其附屬公司、董事、僱員、代理人和承包商(以下統稱“HABASIT”)及與本文提到的產品(“產品”)關聯。請應仔細閱讀安全注意事項，任何建議的安全警告必須嚴格遵守！請參考此哈伯斯特 Habasit 目錄內的“安全警告”，並參考相關安裝和操作手冊。所有關於應用、產品的使用、產品的性能的指示及資料，皆是盡義務和關注性的建議，只為了推薦用途，對於它們的準確性、其完整性及在特定情況下的適用性，均不可被視作陳述、保證、或承諾。本文提供的數據只是基於實驗室工作所在標準環境下使用小型測試工具運作取得，它們不一定與在工業運作中的產品表現相符合。新的知識及經驗可能導致我們在短時間內為產品做出必須的修正及變更，我們保留在不做任何通知的情況下，修改及變更相關資料的權利。除非HABASIT明確地保證(此保證具獨立性、排他性，並取代所有其他的、明示或暗示的保證)，否則產品是如購買的實物一樣。HABASIT否認所有其他保證，包括明示或暗示但不限於適銷性、針對特定用途的適用性、非侵權、或從處理或使用過程中產生的保證，或貿易慣例，所有這一切，茲排除在適用法律允許的範圍內。由於產品的使用情況並非在瑞士哈伯斯特及其附屬公司可控制的範圍內，我們無法對產品的適用性、可靠性、其工作能力、製程結果、產量、製品、潛在缺點、損害、相因而生的損害及深遠的損害負任何責任。註：以上一切聲明以英文版本的實際內容為準。