

# HabasitLINK®

## Installationshinweise für Bandtypen M5290, M5293, M5296

Vollständige Installationshinweise finden Sie auf [www.habasitlink.com](http://www.habasitlink.com).

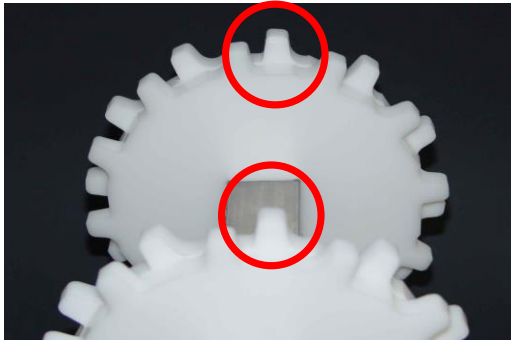

Zahnradausrichtung auf den Wellen:

**Überprüfen Sie anhand der Zahnausrichtung, dass die betreffenden Zähne axial ausgerichtet sind.**

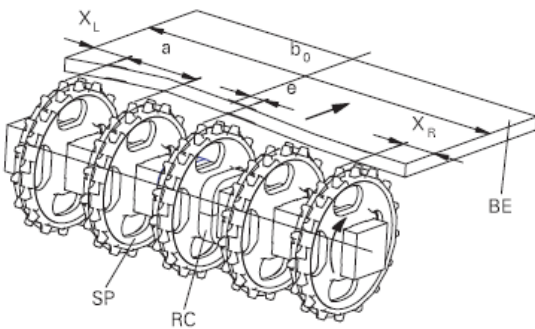

### Positionierung der Zahnräder:

Platzieren Sie die Zahnräder zwischen dem min. und max. Abstand (a).

Der Versatz (e) wird durch die Wellenkonstruktion vorgegeben.

Befestigen Sie nur das Zahnrad in der Mitte mit geringem Spiel.

Bandtyp	Zahnradabstand a		Randabstand * (minimal)	
	minimal mm Zoll	maximal mm Zoll	X <sub>L</sub> mm Zoll	X <sub>R</sub> mm Zoll
M5290	50.8	152.4	39.4	53.5
M5293	2	6	1.55	2.11
M5296				

\* X<sub>L</sub> und X<sub>R</sub> sind angegeben für Transportrichtung A und sind umgekehrt für Transportrichtung B

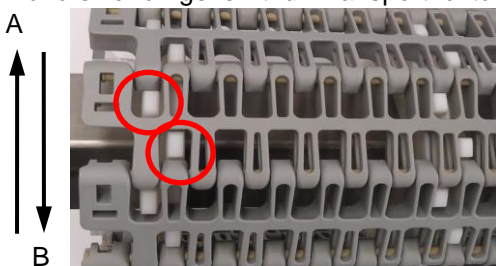

### Transportrichtung:

Dieses Band kann grundsätzlich in beide Richtungen betrieben werden. Die Wellenkonstruktion kann eine bestimmte Laufrichtung mit der Position vom mittleren und fixierten Zahnrad vorgeben (Versatz e).

Wenn immer möglich soll das Band mit den Stabköpfen am Aussenradius montiert werden.

Bevorzugte Transportrichtung für Radiusanlagen und Spiralförderer ist A.

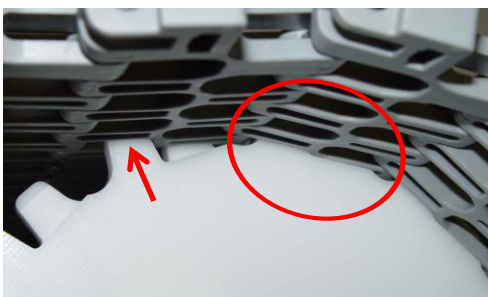

Berücksichtige minimale Randdistanz X<sub>L</sub> and X<sub>R</sub> entsprechend der Transportrichtung.

Prüfen Sie den korrekten Zahnradengriff von der Bandoberfläche.

### Einsetzen des Gelenkstabs (Smart-fit-Stabrückhaltesystem):

Der Stab  $\varnothing 6\text{mm}$  (0,22") mit achteckig geformtem Kopf muss ein angefastes Ende besitzen. Installieren Sie das Band mit den Stabköpfen auf der Außenseite der Kurve. Bei mehreren Kurven in entgegengesetzter Richtung installieren Sie das Band so, dass sich die Stabköpfe in der letzten Kurve (näher am Kopfantrieb) auf der Außenseite befinden. Breite Bänder können zwei Stäbe pro Reihe besitzen (S-Kurve).



Zusammenfügen der Bandabschnitte

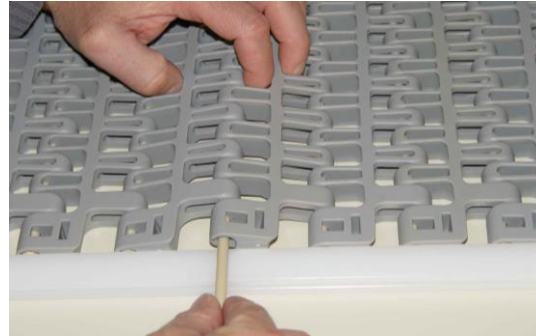

Stab einsetzen, für ein einfaches Einsetzen des Stabes muss das Ende angefast sein.



Einschieben des Stabkopfes

Überprüfen Sie, ob der Stabkopf vollständig eingelassen ist.

### Ausbau des Stabs (Smart-fit-Stabrückhaltesystem):

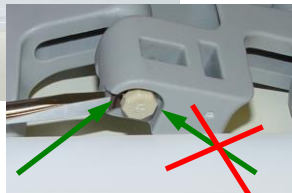
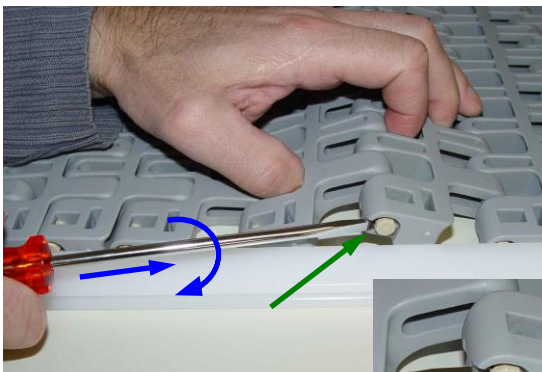

#### Stabentfernung mit Schraubendreher.

Das Band darf sich nicht unter Spannung befinden.  
Der Stabkopf muss achteckig geformt sein.

Der Schraubendreher muss aus der Richtung des Folge-modul angesetzt werden (siehe Skizze). Nun wird er unter den Stabkopf geschoben und durch stoßen und gleichzeitigem Drehen der Stabkopf aus der Bohrung gehebelt.

Schlagen Sie den Stab nicht mit einem Hammer heraus.

#### Produkthaftpflicht / Bemerkungen zur Anwendung

Wird die korrekte Auswahl und Anwendung der Habasit-Produkte nicht von einem autorisierten Habasit-Verkaufsspezialisten empfohlen, ist der Kunde für die korrekte Auswahl und Anwendung der Habasit-Produkte verantwortlich, einschliesslich des damit verbundenen Bereichs der Produktsicherheit.

Alle Angaben / Informationen haben empfehlenden Charakter; sie werden als zuverlässig erachtet, für ihre Richtigkeit oder Eignung für besondere Anwendungsarten werden jedoch keinerlei Zusicherungen abgegeben oder Garantien oder Verpflichtungen übernommen. Die hier gemachten Angaben basieren auf Laborversuchen unter Standardbedingungen mit Einrichtungen für Tests im kleinen Massstab, die nicht unbedingt den Produktionsbedingungen bei industrieller Anwendung entsprechen. Neue Erkenntnisse und Erfahrungen können zu kurzfristigen Änderungen ohne Vorankündigung führen.

DA DIE HABASIT UND IHRE TOCHTERGESELLSCHAFTEN KEINEN EINFLUSS AUF DIE GEBRAUCHSBEDINGUNGEN HABEN, KÖNNEN WIR KEINERLEI HAFTUNG ÜBERNEHMEN WAS DIE EIGNUNG UND GEBRAUCHSFÄHIGKEIT DER HIER ERWÄHNTEN PRODUKTE BETRIFFT. DIES GILT AUCH FÜR DIE PRODUKTIONS-ERGEBNISSE / DIE PRODUKTIONSMENGE / DIE FABRIKATION VON WAREN SOWIE FÜR MÖGLICHE MÄNGEL, SCHÄDEN, FOLGESCHÄDEN UND WEITERGEHENDE AUSWIRKUNGEN.



Habasit – We are where you are

Green areas represent the density of the Habasit sales and service network.