



---

Автор: PF/Нук Стр.1 из 12  
Издание: 01/0308 - с учетом изменений  
Замена: Издание 9703

---

## Ножницы для соединения методом Флекспруф AF-102

---



Ножницы для соединения Флекспруф AF-102 представляют собой устройство для подготовки машинных лент фирмы Хабазит до 100 мм шириной и толщиной до 2 мм для соединения концов лент и ремней методом Флекспруф. Подходит для стандартных размеров штифтов 8 x 30 мм. Лента кладется на монтажную пластину из алюминия и плотно фиксируется. Зубцы отрезаются вручную. Расположение ножниц определяет штырь, входящий в ряд точно отфрезерованных пазов с делениями. Угол определяется с помощью ведущего блока, закрепленного на ножницах.

Ножницы для соединения концов методом Флекспруф AF-102 хорошо использовать для обработки машинных ремней на месте у заказчика.



## Содержание:

<b>Содержание:</b> .....	<b>2</b>
<b>1.Общая информация</b> .....	<b>3</b>
1.1 Область применения .....	3
1.2 Важные понятия техники безопасности.....	3
1.3 Объем поставок .....	4
1.4 Заказ дополнительного оборудования / запасных деталей.....	4
1.5 Гарантия.....	4
1.6 Техническая консультация.....	4
<b>2. Функции</b> .....	<b>5</b>
<b>3. Ввод в эксплуатацию</b> .....	<b>5</b>
<b>4. Отрезание концов ленты / ремня</b> .....	<b>6</b>
<b>5. Обслуживание</b> .....	<b>7</b>
5.1 - Техническое обслуживание .....	7
<b>6.Рисунки</b> .....	<b>8</b>
6.1 - Отрезание первого и второго конца ленты/ремня.....	8
6.2 - Ножницы Флекспруф и лента/ремень для выравнивания высоты.....	9
<b>7. - Технические данные</b> .....	<b>10</b>
<b>8. Рисунки</b> .....	<b>11</b>

## Приложение:

- Ответственность за качество выпускаемой продукции



## 1. Общая информация

### 1.1 Область применения

Ножницы AF-102 для соединения концов методом Флекспруф были специально разработаны для быстрой и надежной обработки ремней и лент фирмы Хабазит. Ленты/ремни могут достигать ширины до 100 мм/4 дюйма. Максимальная толщина составляет 2 мм/0.08 дюйма.

Ножницы AF-102 для соединения концов методом Флекспруф можно использовать только с учетом инструкции. Недопустимо непредусмотренное использование. Хабазит не несет ответственности за последствия неверного применения.

Ножницы AF-102 изготовлены в соответствии с техническими нормами и предписаниям.

Предполагается, что все работы по монтажу, ремонту и эксплуатации перфоратора должны производиться квалифицированным персоналом или ответственными за него сотрудниками.

Данная инструкция не может охватить все аспекты по эксплуатации и техническому обслуживанию устройства. Содержащиеся здесь сведения предполагают применение инструментов в соответствии с надлежащим использованием со стороны квалифицированного персонала.

В случае неясной или отсутствующей информации обратитесь к изготовителю (см. 1.4).

### 1.2 Важные понятия техники безопасности

В данной инструкции по применению Вы встретите понятия ПРЕДОСТЕРЕЖЕНИЕ, ОСТОРОЖНО и УКАЗАНИЕ. Они обозначают опасность или особые указания, которые необходимо соблюдать.

**ПРЕДОСТЕРЕЖЕНИЕ** - При несоблюдении может возникнуть опасность травмы и / или устройство может быть сильно повреждено.

**ОСТОРОЖНО** - При несоблюдении может возникнуть опасность травмы и / или устройство может быть повреждено.

**УКАЗАНИЕ** - Подчеркивается важная техническая информация, которая даже для специалистов не всегда сразу очевидна.

Следует обращать внимание на все указания, касающиеся монтажа, эксплуатации и технического обслуживания устройства, а также технической информации! Благодаря этому можно избежать возможные проблемы и / или травмы и повреждения.

Специалисты - это люди, уполномоченные выполнять данную работу, прошедшие специальную подготовку и получившие инструкции, как обнаружить опасные моменты и суметь их предотвратить.



### 1.3 Объем поставок

Количество - товар

1 крепежное устройство AF-102 с монтажной пластиной и прижимной планкой

1 ножницы с жестким ведущим блоком

1 зажим

1 инструкция по применению, все упаковано в картон

### 1.4 Заказ дополнительного оборудования / запасных деталей

Запасные детали и дополнительное оборудование можно заказать непосредственно у производителя.

Адрес: Habasit Italiana S.p.A.  
Via A. Meucci 8, Zona Industriale  
I-31029 Vittorio Veneto/TV  
Tel. ++39 438 91 13  
Fax ++39 438 91 2374

Следует делать отметки на заказываемых деталях.  
Нумеровать в соответствии с гл.8 (рисунки).

**ПРЕДУПРЕЖДЕНИЕ** Недопустимо использование деталей, не соответствующих спецификации Хабазита.  
Хабазит не несет ответственности за последствия, возникшие вследствие использования деталей, изготовленных не на предприятии Хабазит.

### 1.5 Гарантия

Все устройства подлежат тщательному заключительному контролю. При условии надлежащего обращения с устройствами выдается гарантия при повреждении материала и дефекте при изготовлении сроком на два года.

### 1.6 Техническая консультация

Наши специалисты с удовольствием помогут Вам советом. По техническим вопросам относительно функции и состояния ножниц для соединения концов методом Флекспруф обращайтесь к изготовителю (адрес см. гл.1.4).



## 2. Функции

Во время процесса соединения концов методом Флекспруф зубцы на концах ленты обрабатываются специальными ножницами Флекспруф с одним лезвием.

Для определения необходимой точности ножницы устанавливаются на монтажной пластине из алюминия с помощью штыря, который входит в ряд точно отфрезерованных пазов. Угол устанавливает укрепленный на ножницах ведущий блок. Лента располагается на монтажной пластине и закрепляется зажимом.

Зубцы удаляются шагом за шагом в процессе разрезания вручную с помощью ножниц с одним лезвием.

Максимальная толщина ленты/ремня для штанцевания составляет 2 мм / 0.08 дюйма. 100 мм \ 4 дюйма - максимально допустимая ширина ленты / ремня.

## 3. Ввод в эксплуатацию

- Проверить остроту лезвия ножниц.
- Обеспечить чистоту монтажной пластины, на которой должно пройти штанцевание лент / ремней.
- Для успешной работы ножницы Флекспруф AF-102 расположить на устойчивом верстаке или столе.
- Укрепить имеющимся зажимом.



#### 4. Отрезание концов ленты / ремня

Принципы: основные положения по соединению концов методом Флекспруф 32105 и отдельные паспорта на изделия

- Измерить длину ленты / ремня и прибавить к требуемой длине 30 мм / 1.2 дюйма для зубцов Флекспруф. Оба конца ленты / ремня отрезать точно под прямым углом.
- С помощью ослабления обоих винтов с накатанной головкой открыть прижимную планку и развернуть правую сторону.
- Сзади ввести первый конец ленты/ремня и сдвигать влево до упора. Край отреза ленты/ремня должен быть соединен с передним краем монтажной пластины (см. рис.1).

УКАЗАНИЕ - Между монтажной пластиной и лентой/ремнем положить тонкий лист картона (толщиной примерно 0,2 мм) для чистого отреза и более долгого срока эксплуатации лезвия.

- Повернуть обратно прижимную планку и плотно закрутить оба винта с накатанной головкой.

УКАЗАНИЕ - Для надежного зажима небольших по размеру лент и во избежания выскальзывания конца ленты/ремня во время процесса разрезания следует подложить кусок ленты/ремня для выравнивания высоты (см. рис.3). Для этого можно использовать также второй конец ленты/ремня.

- Ввести ножницы с ведущим штифтом в паз, находящийся ближе всего к краю ленты/ремня и положить левое плечо на монтажную пластину (см. рис. 1). Первый этап процесса разрезания идет направо при крепком сжатии обеих рукояток.

УКАЗАНИЕ - Для того, чтобы зубцы были аккуратно отрезаны, работу следует всегда вести от середины к внешней стороне ленты, доходя до упора с левой и правой стороны монтажной пластины. Это будет гарантировать точное расположение ленты/ремня в процессе разрезания.

- В том же пазу повернуть ножницы с помощью ведущего штифта и положить правое плечо на монтажную пластину. Второй шаг процесса разрезания проводится в левую сторону.
- В следующем пазу ножницы с ведущим штифтом повернуть влево. Процесс разрезания проходит, как и прежде, то вправо, то влево.
- Процесс повторить столько раз, сколько потребуется, пока не будут отрезаны зубцы по всей ширине ленты/ремня.
- Положить другой конец ленты/ремня той же стороной наверх, как и в случае с первым концом ленты/ремня. На этот раз двигать до упора направо.
- Ввести ножницы с ведущим штифтом в паз, расположенный ближе всего к краю ленты/ремня, и положить правое плечо на монтажную пластину (см. рис.2). Первый процесс разрезания проходит в левую сторону.
- Поворачивать ножницы с помощью ведущего штифта в том же пазу, на монтажную пластину положить левое плечо. Второй процесс разрезания проходит в правую сторону.
- Вставить ножницы с направляющим штифом в следующий паз справа. Процесс разрезания, как и прежде, проводить вправо и влево.



- Повторять процесс столько раз, сколько потребуется, пока не будут отрезаны зуцы по всей ширине ленты/ремня.

## **5. Обслуживание**

### **5.1 - Техническое обслуживание**

- Монтажная пластина должна содержаться в чистоте. Следует регулярно очищать и удалять остатки материала.
- Регулярно проверять остроту лезвия, при необходимости делать замену тем же типом.
- Регулярно промасливать шарниры ножниц.
- Если ножницы Флекспруф AF-102 не используются, их следует хранить в упаковке.



## 6.Рисунки

### 6.1 - Отрезание первого и второго конца ленты/ремня



Рис.1: Отрезание первого конца ленты/ремня



Рис.2: Отрезание второго конца  
ленты/ремня

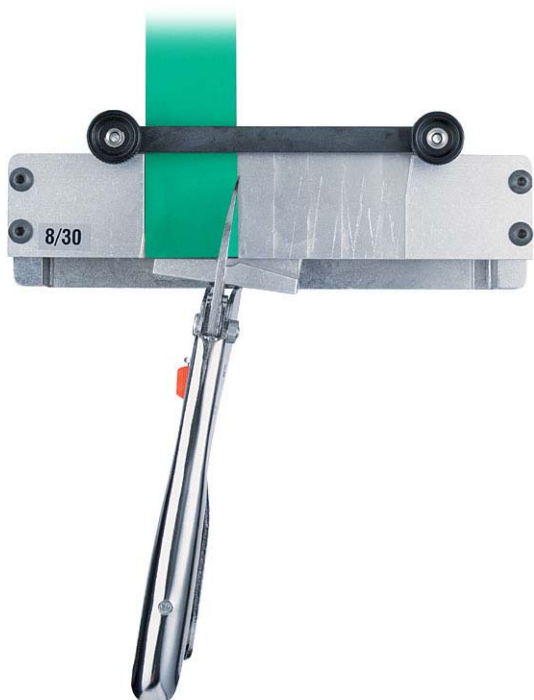

## 6.2 - Ножницы Флекспруф и лента/ремень для выравнивания высоты



Рис.3: Ножницы Флекспруф с наложенной лентой для выравнивания высоты

**Пояснение:**

- 1 прижимная планка
- 2 конец ленты/ремня для отреза
- 3 монтажная пластина
- 4 крепежное устройство
- 5 ведущий блок
- 6 зажим
- 7 ножницы с одним лезвием
- 8 табличка с указанием типа устройства
- 9 кусок ленты/ремня для выравнивания высоты
- 10 винт с накатанной головкой

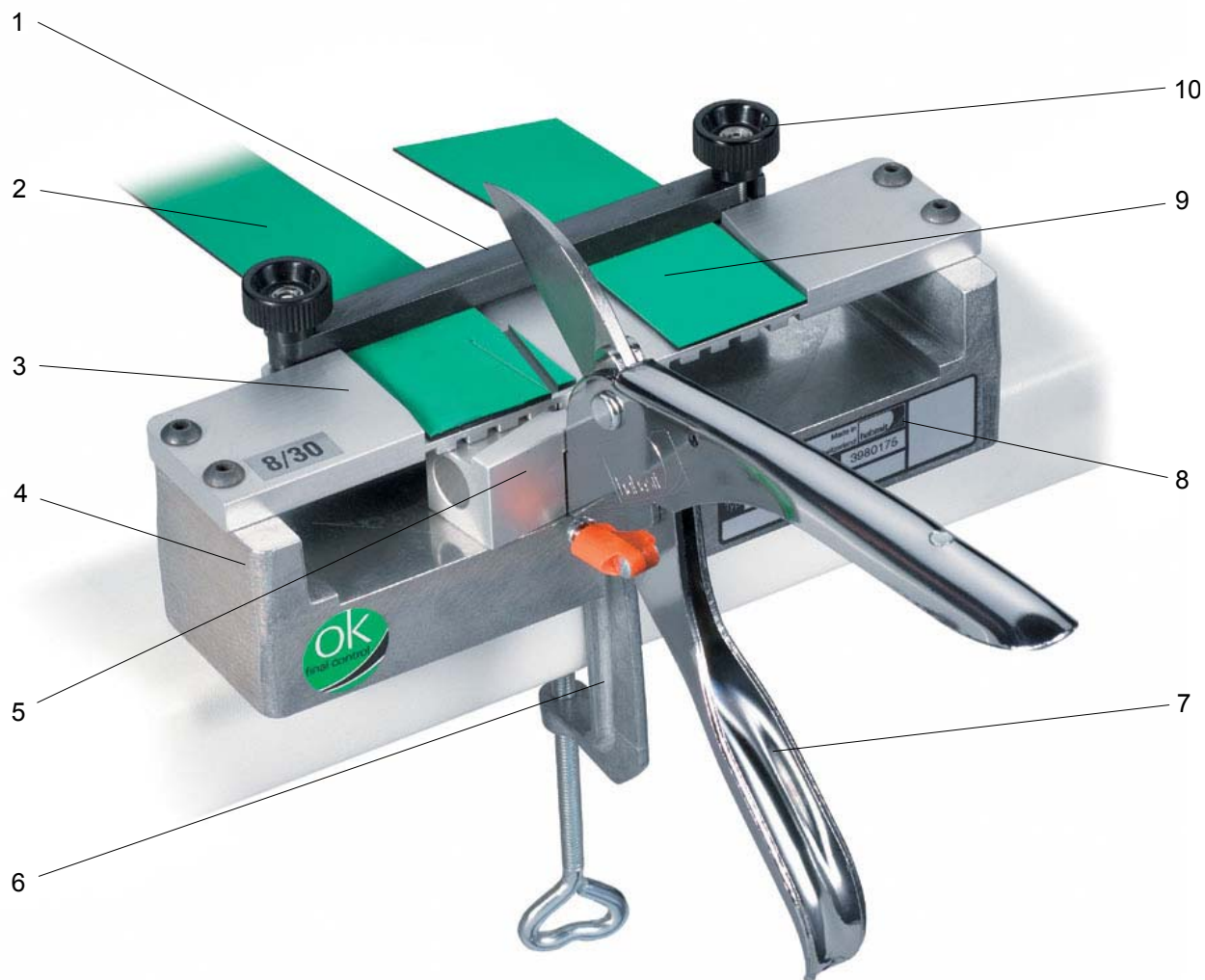

## **7. - Технические данные**

Макс. ширина ленты/ремня (мм) (дюймы) - 100 4.0

Макс. толщина ленты/ремня (мм) (дюймы) - 2. 0.08

Размеры (L x B x H) (мм) (дюймы) - 200 x 52 x 85 8 x 2 x 3.3

Вес нетто (кг) (в фунтах) - 1.6 3.5



## 8. Рисунки

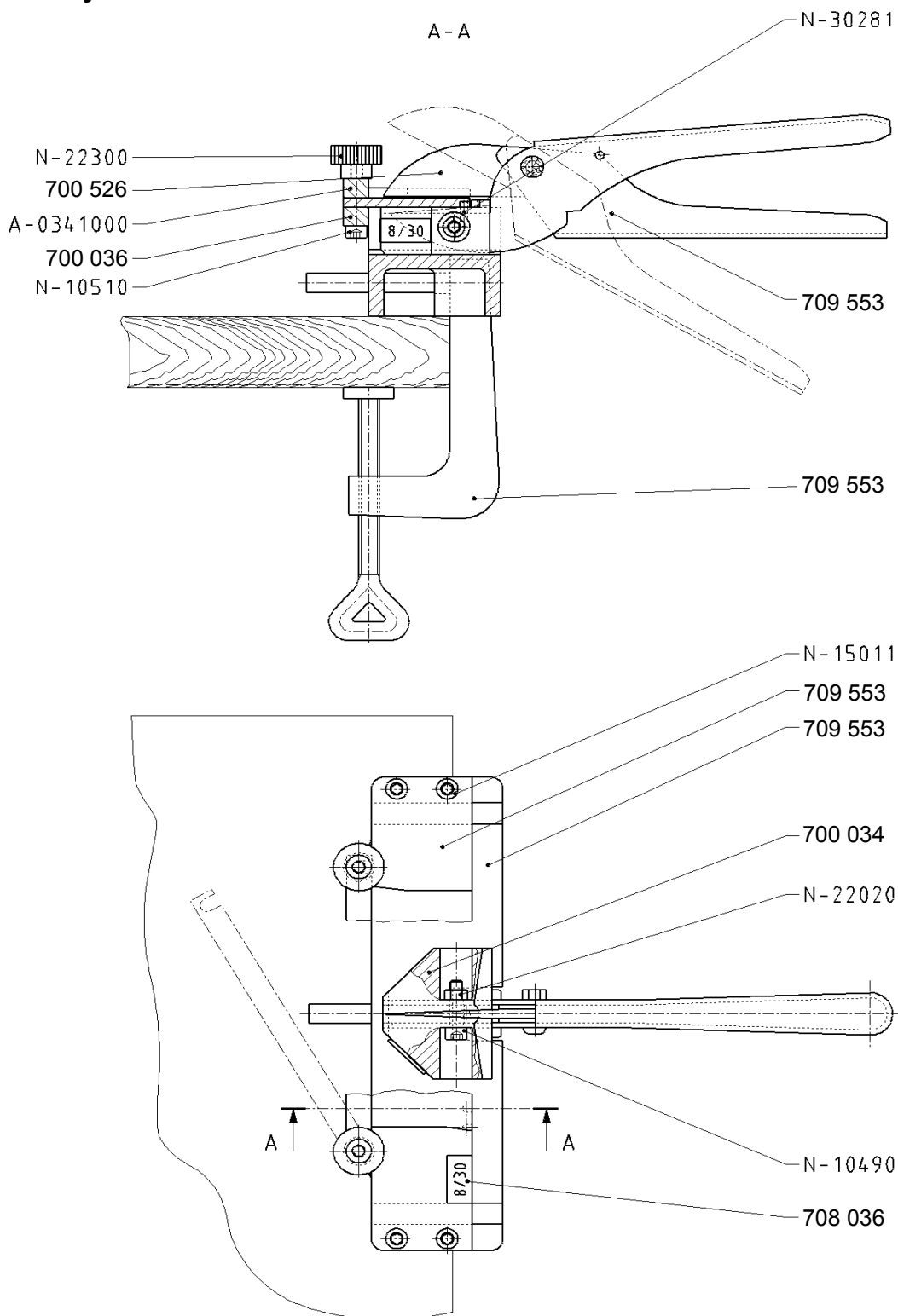



## **Ответственность за качество выпускаемой продукции / указания по применению**

Покупатель сам несет ответственность за правильный выбор и использование продуктов фирмы Хабазит, а также связанную с этим безопасность.

Вся информация носит рекомендательный характер. Ее следует принять к сведению. За верность и способы применения в других целях не дается никаких гарантий или обязательств. Приведенные здесь данные получены в условиях лабораторных опытов в нешироких масштабах, которые могут не соответствовать условиям производства в промышленном применении. Без предварительного объявления могут быть введены изменения ввиду получения новых данных.

ТАК КАК ХАБАЗИТ И ЕГО ДОЧЕРНИЕ ФИРМЫ НЕ ОКАЗЫВАЮТ ВЛИЯНИЯ НА УСЛОВИЯ ЭКСПЛУАТАЦИИ, МЫ НЕ МОЖЕМ НЕСТИ НИКАКОЙ ОТВЕТСТВЕННОСТИ, ЧТО КАСАЕТСЯ ПРИГОДНОСТИ К ЭКСПЛУАТАЦИИ НАЗВАННЫХ ЗДЕСЬ ПРОДУКТОВ. ЭТО КАСАЕТСЯ ТАКЖЕ РЕЗУЛЬТАТОВ ПРОИЗВОДСТВА, КОЛИЧЕСТВА И ИЗГОТОВЛЕНИЯ ТОВАРА, А ТАКЖЕ ВОЗМОЖНЫХ ДЕФЕКТОВ И ПОВРЕЖДЕНИЙ.

---