

Heisspressvorrichtung PF-100S

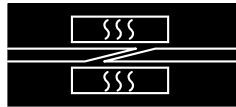

Die PF-100S ist eine Heisspressvorrichtung für die Flexproof-Endverbindung von Habasit-Bändern und -Riemen bis zu einer Breite von 100 mm und einer Dicke von 2.5 mm. Die untere Pressplatte ist beheizt und verfügt über eine eingebaute Schmelzsicherung und einen Temperaturregler. Der Kniehebelmechanismus ermöglicht eine einfache Anpassung an unterschiedliche Banddicken. Mit dem integrierten Druckausgleich wird ein zuverlässiges Heisspressen bei Schmelzschweiss-Verbindungen ermöglicht.

Die Heisspressvorrichtung PF-100S ist sowohl für den Werkstattgebrauch als auch für die Vor-Ort-Installation geeignet.

**Inhaltsverzeichnis:**

1.	Allgemeine Informationen	3
1.1	Einsatzbereich.....	3
1.2	Wichtige Sicherheitsbegriffe	3
1.3	Lieferumfang	3
1.3.1	Lieferbares Zubehör.....	4
1.4	Bestellung von Zubehör/Ersatzteilen	4
1.5	Garantie	4
1.6	Technische Beratung	4
2.	Funktionsweise	5
3.	Inbetriebnahme	5
4.	Band/Riemen heisspressen	6
5.	Service.....	7
5.1	Wartung.....	7
5.2	Messen der Heizplattentemperatur.....	7
5.3	Temperaturregler einstellen	8
5.4	Stromkabel austauschen	8
6.	Abbildungen	9
7.	Technische Daten	11
8.	Zeichnungen	12
8.1	Elektrischer Anschluss	12
8.3	Montagezeichnung und Ersatzteilnummern	13
9.	Erforderliches Zubehör	14
9.1	Führungsschienen, Klammern	14

Anhang:

- Checkliste vorbeugende Wartung
- Protokollblatt vorbeugende Wartung
- Produkthaftpflicht



1. Allgemeine Informationen

1.1 Einsatzbereich

Die Heisspressvorrichtung PF-100S ist speziell zum schnellen und sicheren Heisspressen von Habasit-Antriebsriemen und -Transportbändern mit dem Flexproof-Verfahren entwickelt worden. Die Bänder/Riemen können bis zu 100 mm / 4 Zoll breit sein.

Die maximale Banddicke beträgt 2.5 mm / 0.10 Zoll.

Die Presse eignet sich für den stationären und mobilen Einsatz.

Die Heisspressvorrichtung PF-100S darf ausschliesslich für den in der Betriebsanleitung beschriebenen Gebrauch verwendet werden. Ein falscher oder nicht bestimmungsgemässer Gebrauch ist unzulässig. Habasit übernimmt für die Folgen eines falschen Gebrauchs keine Haftung.

Die Heisspressvorrichtung PF-100S wurde nach den anerkannten Regeln der Technik hergestellt und erfüllt die geltenden Vorschriften.

Es wird vorausgesetzt, dass alle Montage-, Wartungs- und Reparaturarbeiten sowie der Betrieb der Presse durch qualifiziertes Personal ausgeführt oder von verantwortlichen Fachkräften kontrolliert werden.

Die vorliegende Betriebsanleitung kann aus Platzgründen nicht jeden Aspekt der Bedienung und Wartung abdecken. Die hier enthaltenen Angaben setzen die Verwendung der Vorrichtung entsprechend dem bestimmungsgemässen Gebrauch durch qualifiziertes Personal voraus.

Bei Unklarheiten oder fehlenden Detailinformationen ist der Hersteller zu konsultieren (siehe Kapitel 1.4).

1.2 Wichtige Sicherheitsbegriffe

In der vorliegenden Betriebsanleitung finden Sie die Begriffe WARNUNG, VORSICHT und HINWEIS. Sie kennzeichnen Gefahren oder besondere Angaben, die beachtet werden müssen.

WARNUNG Bei Nichtbeachtung besteht schwerwiegende Verletzungsgefahr und/oder das Gerät kann stark beschädigt werden.

VORSICHT Bei Nichtbeachtung besteht Verletzungsgefahr und/oder das Gerät kann Schaden nehmen.

HINWEIS Wichtige technische Informationen, die auch für Fachkräfte nicht sofort ersichtlich sind werden hervorgehoben.

Es sind auch alle Hinweise bezüglich Montage, Betrieb und Wartung des Geräts sowie die technischen Daten zu beachten! Dadurch können mögliche Probleme und/oder Personen- oder Sachschäden vermieden werden.

Fachkräfte sind Personen, die zur Ausführung der erforderlichen Arbeiten autorisiert sind. Diese Personen verfügen über eine ausreichende Schulung und wurden in ihr Aufgabengebiet eingewiesen, so dass sie Gefahren erkennen und vermeiden können. Sie kennen die geltenden Bestimmungen und Sicherheitsvorschriften.

1.3 Lieferumfang

Anz. Artikel

1 Heisspressvorrichtung PF-100S verpackt in einem Karton

1 Betriebsanleitung

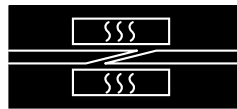

1.3.1 Lieferbares Zubehör

- Temperaturmessgerät (N-28714 oder N-28715) zum Prüfen der Presstemperatur
- Führungsschienen mit fester Breite einschliesslich Abdeckplatte:
 - 60 mm / 2.4 in. 672224
 - 80 mm / 3.2 in. 672222
 - 100 mm / 4.0 in. 672220
- Metallklemmen (2 Stück) 670901

1.4 Bestellung von Zubehör/Ersatzteilen

Ersatzteile und Zubehör können direkt beim Hersteller bestellt werden.

Adresse:

Habasit Italiana S.p.A.
Via A. Meucci 8, Zona Industriale
I-31029 Vittorio Veneto/TV
Tel. ++39 438 91 13
Fax ++39 438 91 2374

Bitte die zu bestellenden Teile sorgfältig bezeichnen.
Entsprechende Nummern gemäss Kapitel 8 (Zeichnungen) angeben.

WARNUNG

Die Verwendung von Fremdteilen, welche die Spezifikationen von Habasit nicht erfüllen, ist unzulässig.
Habasit haftet nicht für Folgen, die durch die Verwendung von Teilen entstanden sind, die nicht von Habasit stammen.

1.5 Garantie

Sämtliche Apparate unterliegen einer genauen Endkontrolle. Bei sachgemässer Handhabung gewähren wir eine einjährige Garantie auf Material- und Fertigungsfehler.

1.6 Technische Beratung

Unsere Spezialisten beraten Sie gerne. Für technische Fragen hinsichtlich Funktion und Zustand der Heisspressvorrichtung wenden Sie sich bitte an den Hersteller (Adresse siehe Kapitel 1.4).

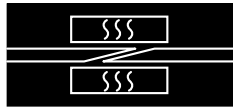

2. Funktionsweise

Die Heisspressvorrichtung PF-100S arbeitet mit einer ab Werk eingestellten Presstemperatur von 190 °C / 374 °F. Die Pressvorrichtung kann an die Band-/Riemendicke angepasst werden. Der Schliessmechanismus funktioniert nach dem Kniehebelprinzip.

Die austauschbare Heizplatte mit integrierter Überhitzungssicherung und Temperaturregler (Thermostat) befindet sich im Pressenunterteil (4). Eine Leuchte (LED) am unteren Handgriff signalisiert den Betrieb der Heisspressvorrichtung.

3. Inbetriebnahme

- Prüfen, ob die Spannung am Typenschild (7) der Spannung des Stromanschlusses entspricht.
- Prüfen, ob die metallenen Pressplatten sauber sind.
- Temperatur der Heizplatte prüfen. Die Temperatur ist werksseitig auf 190 °C / 374 °F voreingestellt. Wenn die Temperatur niedriger sein soll, kann der Temperaturregler entsprechend justiert werden (siehe 5.2 Messen der Heizplattentemperatur).

HINWEIS	Für einen sicheren Betrieb muss die Signalleuchte (11) nach links zeigen (Kabelanschluss zum unteren Handgriff) und der Einstellknopf (5) oben sein.
----------------	--

- Bei stationärem Betrieb Heisspressvorrichtung PF-100S auf eine stabile und hitzebeständige Unterlage stellen.
- Für einen sicheren Betrieb kann die Heisspressvorrichtung auf eine Werkbank oder ein Gestell geschraubt werden. Die M6-Gewinde (9) befinden sich an der Unterseite des unteren Teils (4) der Pressvorrichtung.

WARNUNG	Heisspressvorrichtung nicht am Kabel aufhängen! Während Arbeitspausen Heisspressvorrichtung auf eine ebene Unterfläche mit der markierten Seite nach oben ablegen.
----------------	---

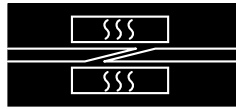

4. Band/Riemen heisspressen

Vorgehensweise: Flexproof-Leitfaden 3225 und einzelne Produktdatenblätter

- Durch Anheben des oberen Handgriffs (6) Spannbügel (1) öffnen und Pressenoberteil (3) auf der Heizplatte (2) liegen lassen
- Stromkabel anschliessen und Heisspressvorrichtung vorheizen. Die Vorheizzeit beträgt etwa 12 Minuten. Die Kontroll-LED (12) erlischt, wenn die eingestellte Temperatur erreicht ist.
- Pressenoberteil (3) zum Öffnen nach oben schwenken.

WARNUNG	Heisspressbereich nicht berühren. Von Wasser und schmelzbaren Stoffen fernhalten.
----------------	---

- Führungsschiene mit eingesetzten und vorbereiteten Band-/Riemenenden wie im entsprechenden Leitfaden beschrieben in die Heisspressvorrichtung einlegen (siehe auch Kapitel 9).
- Pressenoberteil (3) nach unten schwenken. Durch Anheben des oberen Handgriffs (6) Spannbügel (1) in Rastkerbe einhängen. Mit Einstellknopf (5) Scharnierarme des oberen Handgriffs (6) mit den Scharnierarmen des Spannbügels (1) ausrichten. Siehe Abb. 2 (A).
- Pressplatte durch Drücken des oberen Handgriffs (6) nach unten spannen. Bei mobilem Einsatz in beengten Räumen kann das Pressenoberteil (3) durch Herausziehen des Scharnierbolzens (8) entfernt und horizontal über dem unteren Teil der Pressvorrichtung zum Spannen und Heisspressen wieder eingesetzt werden.
- Presszeit beachten. Pressvorrichtung angeschlossen lassen, bis der Heisspressvorgang beendet ist.
- Nach Ende des Heisspressvorgangs Netzstecker aus der Steckdose ziehen. Pressvorrichtung öffnen (wie oben beschrieben), Führungsschiene mit Band/Riemen entnehmen und einige Minuten abkühlen lassen.

VORSICHT	Pressenteile sind heiss. Oberflächen nicht ungeschützt berühren. Handschuhe tragen.
-----------------	---

WARNUNG	Nach dem Gebrauch Heisspressvorrichtung von der Stromversorgung trennen und vollständig auskühlen lassen, bevor sie wieder verpackt wird.
----------------	---

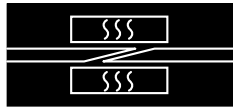

5. Service

5.1 Wartung

- Heisspressvorrichtung stets sauber halten. Press- und Rüstplatte (2) regelmässig reinigen und alle Materialrückstände entfernen.

WARNUNG Beim Reinigen mit einem mit Wasser oder Lösungsmittel befeuchteten Tuch muss die Pressvorrichtung von der Stromversorgung getrennt sein. Stromversorgung erst wieder herstellen, wenn die Pressvorrichtung vollständig trocken ist.

- Regelmässig Netzkabel und -stecker auf Defekte (Schäden an der Isolierung usw.) prüfen und gegebenenfalls beheben bzw. durch den gleichen Typ ersetzen.

5.2 Messen der Heizplattentemperatur

Betriebstemperatur der Heisspressvorrichtung einmal im Monat prüfen.

- Diese Überprüfung in einem Innenraum, an einem zugfreien Ort und bei einer Umgebungstemperatur zwischen 18 und 25 °C durchführen.
- Temperaturfühler eines Messgeräts zwischen Heizplatte (2) und ungespanntem Pressenoberteil (3) einlegen. (Nur das Eigengewicht des Pressenoberteils verwenden.)



- Pressvorrichtung mindestens 10 Minuten vorheizen.
- Die Betriebstemperatur ist erreicht, wenn der Temperaturregler immer wieder aus- und einschaltet und die Kontroll-LED (11) immer wieder erlischt und aufleuchtet.
- Das Temperaturmessgerät darf eine maximale Abweichung von $\pm 5 \text{ °C}$ / $\pm 9 \text{ °F}$ von 190 °C / 374 °F aufweisen.
- Andernfalls muss der Temperaturregler eingestellt werden. Siehe 5.3 Temperaturregler einstellen.

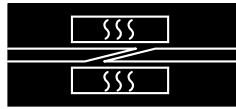

5.3 Temperaturregler einstellen

Die maximale Plattentemperatur, ab Werk auf 190 °C / 374 °F eingestellt, darf um höchstens ± 5 °C / ± 9 °F überschritten werden. Daher kann sie nur mit einem Präzisionstemperaturmessgerät eingestellt werden (siehe 1.3.1, Lieferbares Zubehör).

WARNUNG	Alle Arbeiten an elektrischen Teilen der Heisspressvorrichtung müssen von Fachpersonal ausgeführt werden. Vor Ort geltende Vorschriften zur erforderlichen Ausbildung dieses Personals sind zu beachten.
----------------	---

- Abdeckung (10) an der Unterseite des Pressenunterteils (4) abnehmen.
- Einstellpotentiometer der Heizsteuerung mit einem isolierten Schraubendreher langsam drehen:
 - Im Uhrzeigersinn: Die Temperatur erhöht sich.
 - Entgegen dem Uhrzeigersinn: Die Temperatur fällt.
- Nach 5 Minuten Plattentemperatur wie oben beschrieben erneut prüfen.
- Sorgfältig vorgehen und schrittweise einstellen. Temperaturänderung beobachten.
- Abdeckung (10) auf Einstellpotentiometer wieder anbringen.

VORSICHT	Temperatur beim Einstellen nicht über 195 °C / 383 °F steigen lassen. Zu hohe Temperaturen können die Heisspressvorrichtung beschädigen oder die integrierte Schmelzsicherung (P-893000) durchbrennen lassen.
-----------------	---

5.4 Stromkabel austauschen

Stromkabel regelmässig prüfen. Bei Schäden durch den gleichen Typ (H05-RNF) austauschen. Um sicherzustellen, dass nur ausgebildete Fachkräfte diese Reparatur durchführen, ist hierfür Spezialwerkzeug erforderlich.

WARNUNG	Alle Arbeiten an elektrischen Teilen der Heisspressvorrichtung müssen von Fachpersonal ausgeführt werden. Vor Ort geltende Vorschriften zur erforderlichen Ausbildung dieses Personals sind zu beachten.
----------------	---



6. Abbildungen

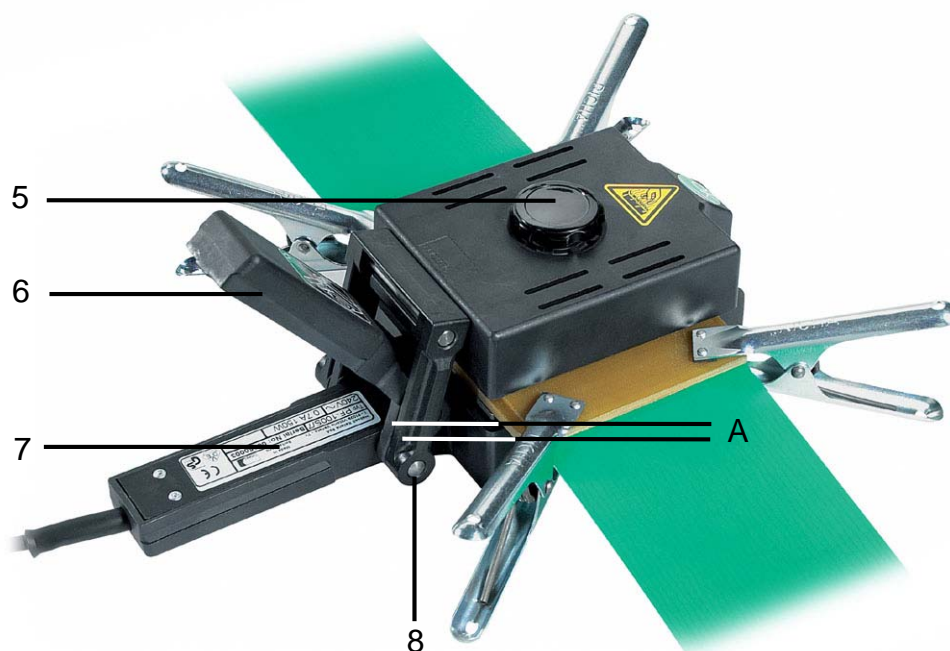
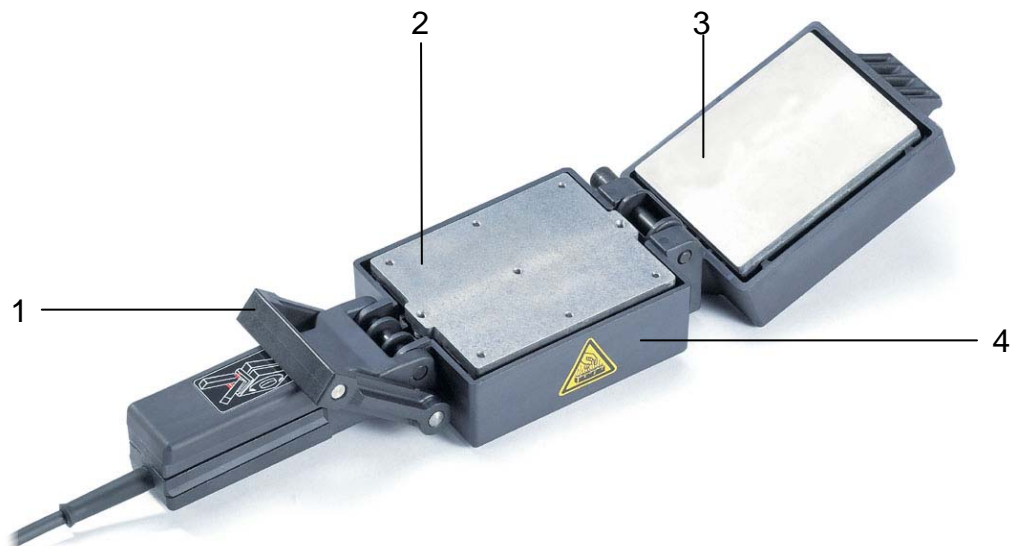

Legende:

- 1 Spannbügel
- 2 Rüstplatte
- 3 Pressenoberteil
- 4 Pressenunterteil
- 5 Einstellknopf
- 6 Oberer Handgriff
- 7 Typenschild
- 8 Scharnierbolzen

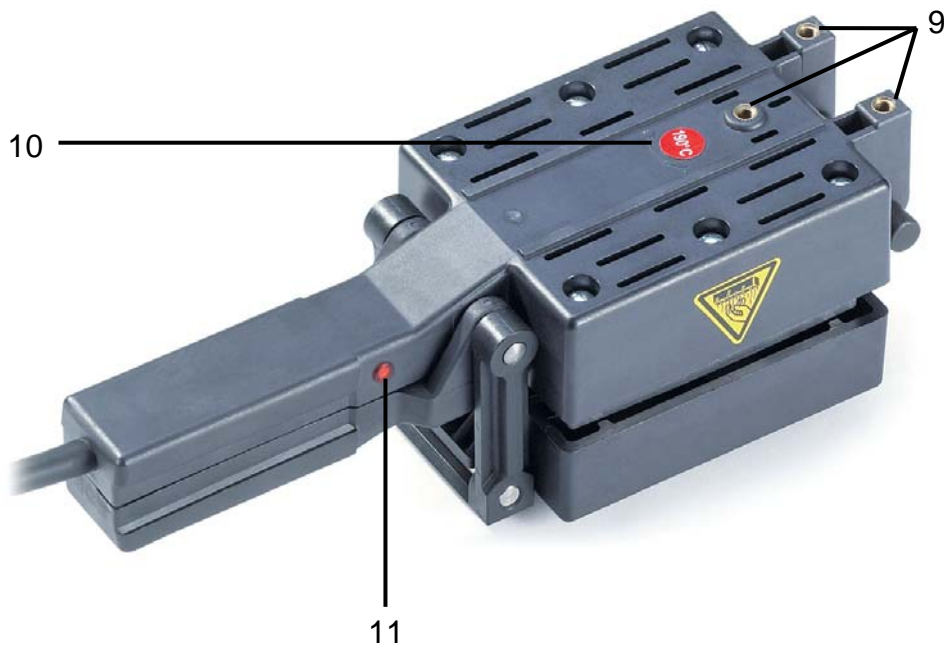
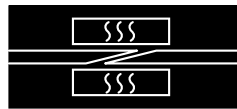

Legende:

- 9 Montagegewinde
- 10 Abdeckung
- 11 LED



7. Technische Daten

Max. Bandbreite [mm] [Zoll]	100	4.0
Band/Riemendicke max. [mm] [Zoll]	2.5	0.10
Min. Länge Endlosband/-riemen [mm] [Zoll]	400	16
Max. Abweichung der Plattentemperatur [°C] [°F]	± 5	± 9
Aufheizzeit bis 190 °C / 374 °F [min]	10	
Stromverbrauch [W]	1 x 150	
Spannung [V~]	230 (PF-100S/8) bzw. 120 (PF-100S/6)	
Abmessungen (L x B x H) [mm] [Zoll]	285 x 102 x 102	11 x 4 x 4
Nettogewicht [kg] [Pfund]	2	4.4

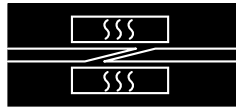

8. Zeichnungen

8.1 Elektrischer Anschluss

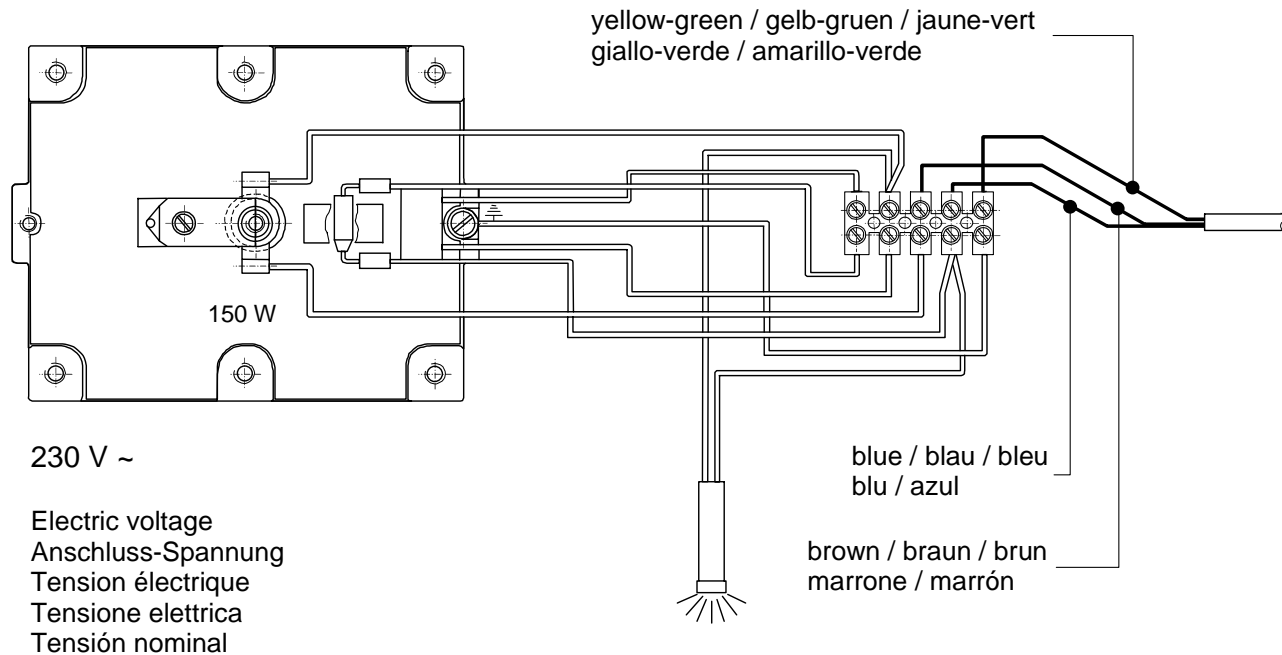

120 V ~

Electric voltage
Anschluss-Spannung
Tension électrique
Tensione elettrica
Tensión nominal

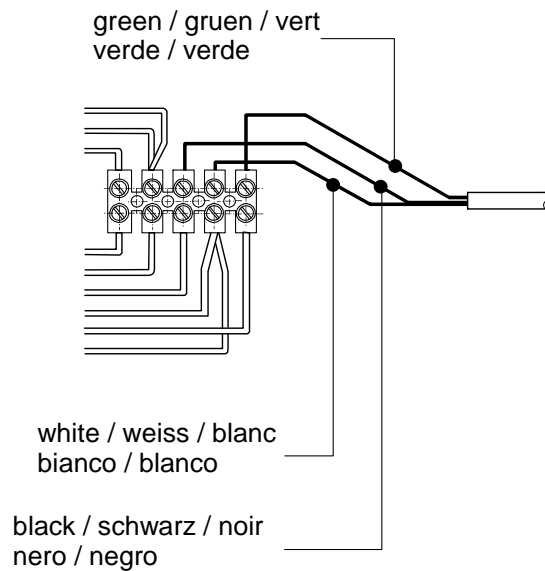

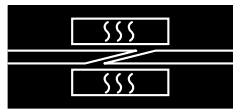

8.3 Montagezeichnung und Ersatzteilnummern

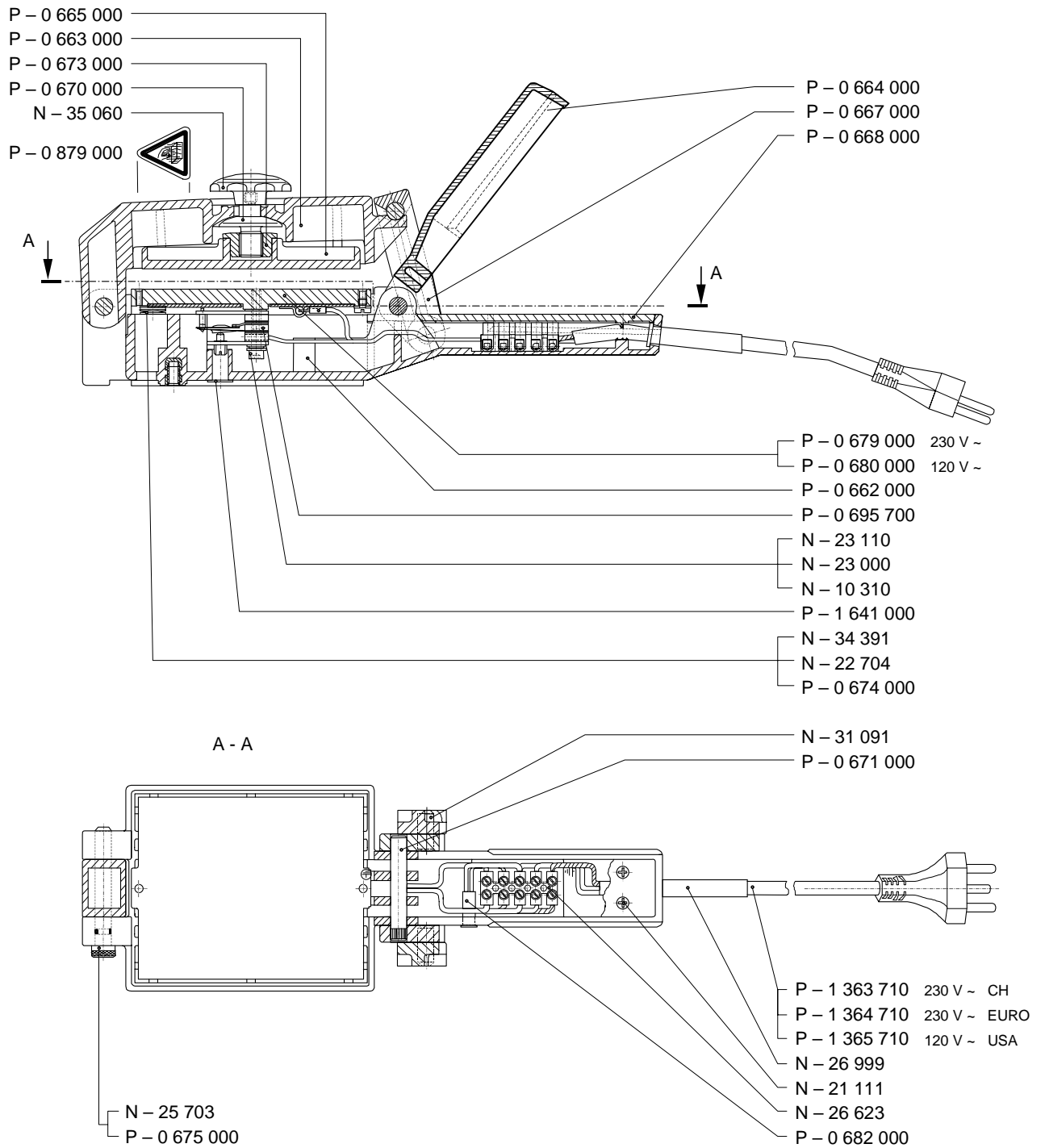

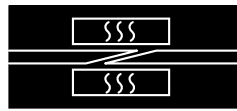

9. Erforderliches Zubehör

9.1 Führungsschienen, Klammern

- ❑ Dieses Zubehör ist zum Erzeugen guter Schmelzverbindungen notwendig. Breite und Anzahl der erforderlichen Führungsschienen hängen von der Bandbreite und den Anforderungen der Maschine/Vorrichtung ab.
- ❑ Nach dem Einlegen der Bandenden in die entsprechende Führungsschiene mit fester Breite und dem Arretieren mit der Abdeckplatte werden die beiden Klammern im Winkel montiert, damit sich das Band während des Heisspressvorgangs nicht bewegen kann.
- ❑ Die Führungsschiene genau in die Mitte der Heisspressvorrichtung einsetzen und letztere schliessen. Dies gewährleistet eine gleichmässige Wärmeverteilung auf die Schiene und die Endverbindungszone.

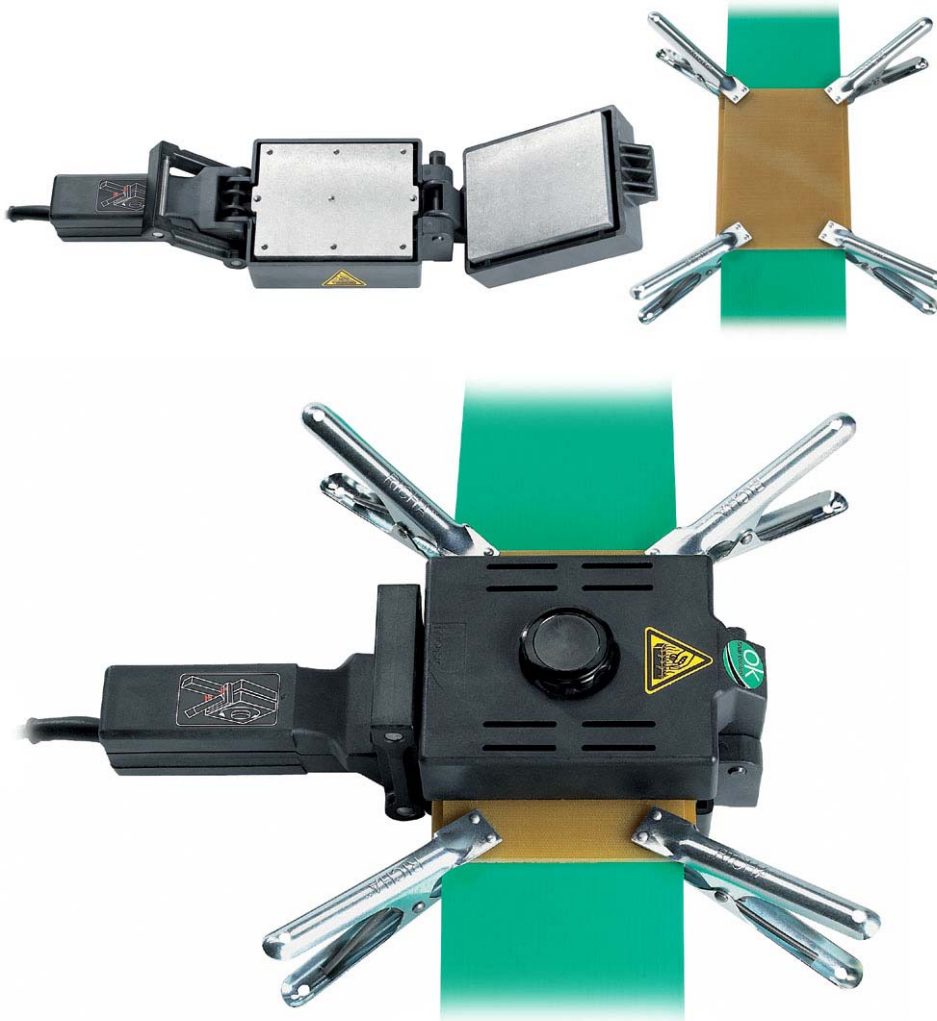

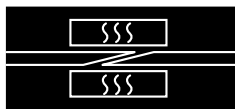

Verantwortliche Personen: A: Maschinenführer
B: Wartungstechniker

Auszuführende Arbeit (weitere Informationen und Referenznummern siehe Betriebsanleitung Nr. 3630)	täglich	Durchführung periodisch (monatlich)			Ersatzteilnummer Bewertungskriterium
		1	6	Bemerk.	
1. Reinigung					
1.1 Pressvorrichtung nach Gebrauch reinigen, abgelagerte Rückstände reinigen	A				
2. Kontrolle des Anschlusskabels					
2.1 Kabel und Stecker auf Defekte prüfen		B			beschädigte Isolierung, defekte Kontakte
3. Heizplattentemperatur messen					
3.1 Gemäss Betriebsanleitung 3630, Abschnitt 5.2, vorgehen		B			

Bemerkungen und Notizen:

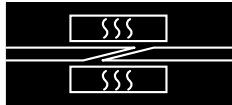

Maschinen-Typ:

Maschinen-Nr.:

Datum der Inbetriebnahme:

Auszuführende Arbeiten – siehe Checkliste (tägliche Arbeiten nicht registriert)	nächste Kontrolle	ausgeführt		nächste Kontrolle	ausgeführt		nächste Kontrolle	ausgeführt		nächste Kontrolle	ausgeführt	
		Visum	Datum		Visum	Datum		Visum	Datum		Visum	Datum
2.1 Überprüfung des Kabels auf Beschädigung												
3.1 Messung der Heizplattentemperatur												

Beobachtungen, Reparaturen:

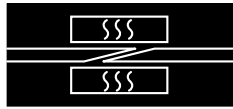

Produkthaftpflicht / Bemerkungen zur Anwendung

Wird die korrekte Auswahl und Anwendung der Habasit-Produkte nicht von einem autorisierten Habasit-Verkaufsspezialisten empfohlen, ist der Kunde für die korrekte Auswahl und Anwendung der Habasit-Produkte verantwortlich, einschliesslich des damit verbundenen Bereichs der Produktsicherheit.

Alle Angaben / Informationen haben empfehlenden Charakter; sie werden als zuverlässig erachtet, für ihre Richtigkeit oder Eignung für besondere Anwendungsarten werden jedoch keinerlei Zusicherungen abgegeben oder Garantien oder Verpflichtungen übernommen. Die hier gemachten Angaben basieren auf Laborversuchen unter Standardbedingungen mit Einrichtungen für Tests im kleinen Massstab, die nicht unbedingt den Produktionsbedingungen bei industrieller Anwendung entsprechen. Neue Erkenntnisse und Erfahrungen können zu kurzfristigen Änderungen ohne Vorankündigung führen.

DA DIE HABASIT UND IHRE TOCHTERGESELLSCHAFTEN KEINEN EINFLUSS AUF DIE GEBRAUCHSBEDINGUNGEN HABEN, KÖNNEN WIR KEINERLEI HAFTUNG ÜBERNEHMEN, WAS DIE EIGNUNG UND GEBRAUCHSFÄHIGKEIT DER HIER ERWÄHNTEN PRODUKTE BETRIFFT. DIES GILT AUCH FÜR DIE PRODUKTIONSERGEBNISSE / DIE PRODUKTIONSMENGE / DIE FABRIKATION VON WAREN SOWIE FÜR MÖGLICHE MÄNGEL, SCHÄDEN, FOLGESCHÄDEN UND WEITERGEHENDE AUSWIRKUNGEN.