

Prensa en caliente con enfriamiento por agua **PM-1009/160W-B/4568**





ÍNDICE

0	PREFACIO	3
1	IDENTIFICACIÓN DE LA MÁQUINA	4
1.1	PLACA DE IDENTIFICACIÓN Y MARCA CE	4
2	NORMAS Y ADVERTENCIAS GENERALES	7
2.1	CRITERIOS DE ORGANIZACIÓN DEL MANUAL.....	7
2.2	CRITERIOS DE USO DEL MANUAL.....	7
3	ESPECIFICACIONES TÉCNICAS	9
3.1	CARACTERÍSTICAS ELÉCTRICAS.....	9
3.2	CARACTERÍSTICAS NEUMÁTICAS.....	9
3.3	DIMENSIONES Y CARACTERÍSTICAS AMBIENTALES.....	9
3.4	CARACTERÍSTICAS DE PRODUCCIÓN	9
3.5	DIMENSIONES	10
4	PLANOS Y PIEZAS DE RECAMBIO	11
4.1	VISTA GENERAL PM-1009/160W-B/4568	11
4.2	GRUPO PARTE EXTERIOR – H08D003243	12
4.3	GRUPO TRAVESAÑO – H08D006490	14
4.4	GRUPO TRAVESAÑO PARTE INTERIOR – H08D006490	16
4.5	GRUPO PENSADORES BANDA – H08D004710	18
4.6	GRUPO PENSADOR SUPERIOR – H08D004710	20
4.7	GRUPO COJÍN – H08D003246.....	21
4.8	H08008E100 - CONEXIÓN NEUMÁTICA	23
5	DIAGRAMA ELÉCTRICO	24
6	RESPONSABILIDADES REFERIDAS A LOS PRODUCTOS Y A SU USO	25

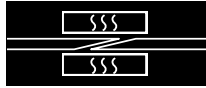

0 Prefacio

Habasis le agradece la compra de la prensa

PM-1009/160W-B/4568

Esta prensa forma parte de la gama de prensas con enfriamiento por agua denominada PM-09/160W.

Si se la trata con cuidado, la prensa PM-1009/160W-B/4568 estará en condiciones de garantizar la fiabilidad y la calidad de los empalmes durante muchos años.

En este documento se presentan los recambios y los diagramas del producto



Es necesario respetar las instrucciones contenidas en el presente manual durante las fases de: desplazamiento, instalación, uso y mantenimiento en condiciones de seguridad, lo que también garantiza el correcto funcionamiento y la economía de la máquina. HABASIT Italiana S.p.A. declina toda responsabilidad por los daños provocados por negligencia o por la falta de respeto de estas instrucciones.



1 Identificación de la máquina

Máquina	Prensa en caliente
Modelo	PM-1009/160W-B/4568
Número de serie	Consultar la placa de identificación CE
Año de fabricación	Consultar la placa de identificación CE

1.1 Placa de identificación y marca CE

En la máquina se colocó la siguiente placa de reconocimiento (FACSIMIL):

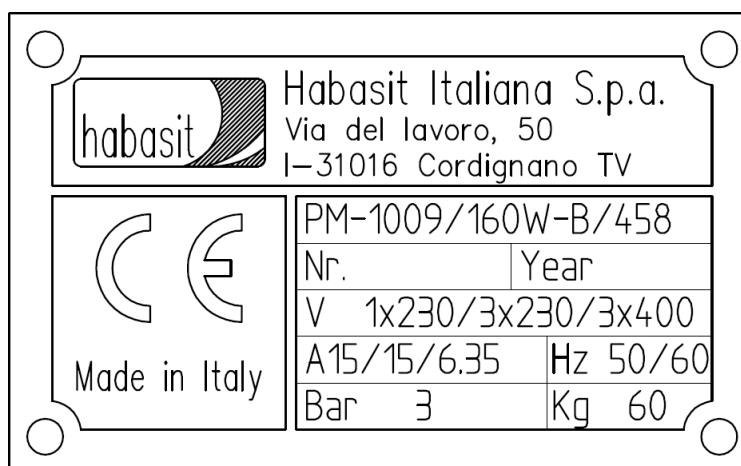

Dicha placa NO SE DEBE RETIRAR por ningún motivo. En caso de daños, se debe solicitar un duplicado.

En caso de necesidad, para la solicitud de una intervención de asistencia o para el suministro de repuestos, se deben citar los datos indicados en la misma.



DICHIARAZIONE DI CONFORMITÀ

DECLARATION OF CONFORMITY

2006/95/CE



Noi We

HABASIT ITALIANA S.p.A.
Via del Lavoro, 50
I - 31016 Cordignano (TV) - ITALY

dichiaro sotto la nostra esclusiva responsabilità *declare under our sole responsibility*
che l'apparecchiatura tipo: *that the device type:*

Pressa a caldo Hot press

Modello: *Series:*

PM-1009/160W-B/4568

Matricola: *Serial Number:*

è conforme alle seguenti direttive: *is in conformance with the following directives:*

2006/95/CE

Direttiva Bassa Tensione *Low Voltage Directive*

2004/108/CE

Direttiva Compatibilità Elettromagnetica *Electromagnetic Compatibility Directive*

ed è conforme alle disposizioni delle seguenti norme *and is in conformance with the rules of the*
armonizzate: *following harmonized standard:*

UNI EN ISO 12100/2010

CEI EN 60204-1/2006

Il Fascicolo Tecnico viene conservato presso: *The Technical File is stored at:*

HABASIT ITALIANA S.p.A.
Via del Lavoro, 50
I - 31016 Cordignano (TV) - ITALY

Cordignano,

Il Direttore Generale
General Manager

Ugo Passadore

Il Responsabile del Fascicolo Tecnico
Technical File Manager

Matteo Mapelli

.....

.....

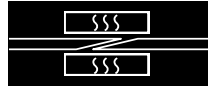

DICHIARAZIONE DI INCORPORAZIONE

DECLARATION OF INCORPORATION

2006/42/CE – Allegato II - B



Noi We

HABASIT ITALIANA S.p.A.
Via del Lavoro, 50
I - 31016 Cordignano (TV) - ITALY

dichiaro sotto la nostra esclusiva responsabilità che la quasi-macchina tipo: *declare under our sole responsibility that the partly completed machinery type:*

Pressa a caldo Hot press

Modello: *Series:*

PM-1009/160W-B/4568

Matricola: *Serial Number:*

è conforme ai requisiti essenziali della salute e sicurezza il cui elenco è riportato nella documentazione tecnica pertinente, secondo l'allegato VII – B della Direttiva 2006/42/CE, conservata presso: *is in conformance with the essential health and safety requirements, the list of such is reported in the relevant technical documentation, according with the annexed VII – B of 2006/42/EC directive, at:*

HABASIT ITALIANA S.p.A.
Via del Lavoro, 50
I - 31016 Cordignano (TV) - ITALY

ed è inoltre conforme alla Direttiva Bassa Tensione 2006/95/CE. *and is also in conformance with the 2006/95/CE Low Tension Directive.*

Ci impegnamo a trasmettere le informazioni pertinenti su richiesta adeguatamente motivata dalle autorità nazionali. *We strive to provide the relevant information on reasoned request by national authorities.*

E' comunque espressamente vietato procedere all'avviamento della quasi-macchina in oggetto prima che il sistema al quale è prevista la sua incorporazione sia dichiarato conforme alle vigenti direttive CE. *It is however expressly forbidden to proceed with the start up of the said partly completed machinery before the system which is intended for its incorporation is declared to be in conformity with the current EC directive.*

Cordignano,

Il Direttore Generale
General Manager

Ugo Passadore

Il Responsabile della documentazione tecnica
Technical documentation manager

Matteo Mapelli

.....

.....



2 Normas y advertencias generales

2.1 Criterios de organización del manual

Este manual observa las normas y los requisitos de la Directiva 2006/42/EC, Directiva del Consejo de la Comunidad Europea, relativa a la aproximación de las leyes de los estados miembros referidas a las máquinas, así como todas las demás Directivas y Normas citadas en dicha Directiva, inspirándose en criterios que, además de ilustrar las características técnicas de la máquina y sus modos de uso, mantenimiento y localización de averías, indican claramente lo siguiente:

- Todas las medidas de protección adoptadas en el equipo, realizando una integración total de la seguridad del diseño con la fabricación de la máquina.
- Todas las medidas de protección que deben adoptarse con relación a los riesgos que no pueden ser eliminados por completo.
- Todas las indicaciones para la formación del personal encargado del equipo, señalando cuándo es necesario proporcionar equipos de protección individual.
- El manual está dividido en secciones. Cada sección trata un tema específico en el cual se consideran todos los aspectos de la seguridad, con el texto correspondiente puesto de relieve.

2.2 Criterios de uso del manual

HABASIT invita al usuario a leer completamente este manual en el momento de la recepción del equipo que lo acompaña y, en todos los casos, antes de llevar a cabo cualquier operación en el mismo. Este manual está redactado para proporcionar todas las instrucciones, indicaciones y advertencias que el usuario puede precisar para conocer el equipo, para entender sus principios de funcionamiento y para estar informado adecuadamente a fin de garantizar un uso seguro.

Los usuarios deben respetar todas las leyes específicas en vigor, además de las instrucciones del presente manual.

Este manual debe considerarse una parte esencial del equipo. Su contenido debe difundirse entre el personal de mantenimiento y los usuarios de la máquina.

El propósito es proporcionar toda la información necesaria para garantizar el uso adecuado y correcto del equipo.

Los manuales deben conservarse durante toda la vida útil del equipo y ser actualizados en caso de modificaciones para mejorar las prestaciones del mismo.

Los manuales deben estar a disposición del personal cualificado.

La consulta de este manual se facilita por medio del índice general, que posibilita la localización inmediata del tema de interés.

Cuando el tema correspondiente es de particular importancia, esto se pone de relieve haciendo referencia al tipo de personal técnico que debe intervenir en ese caso.

Todas las actualizaciones que HABASIT considere necesarias para mejorar el equipo serán comunicadas mediante el envío de la documentación específica o mediante un nuevo manual en reemplazo del anterior.

Si se vende el equipo a otro cliente, debe estar acompañado por el manual y se deben comunicar las señas del nuevo cliente a HABASIT para que pueda informarle cualquier modificación o actualización.

Una copia de este manual, entregada con el producto, está destinada a los operarios de mantenimiento, quienes deben leerla y conservarla cerca del equipo y consultarla antes de llevar a cabo cualquier operación en el mismo.

La gama de prensas de la serie **PM-1009/160W-B/4568** ha sido desarrollada para el empalme en caliente de bandas transportadoras y de correas de transmisión Habasis con el procedimiento Flexproof y Thermofix.



Ésta ha sido desarrollada exclusivamente para las aplicaciones descritas en este documento. No se permiten aplicaciones diferentes o inadecuadas. Habasis no se considera responsable de las consecuencias provocadas por dichas aplicaciones. La prensa **PM-1009/160W-B/4568** ha sido fabricada a la perfección y en conformidad con las normas CE referidas a la seguridad. La empresa da por sentado que todos los trabajos de montaje, mantenimiento y reparación, así como el funcionamiento, se encargarán a personal cualificado o serán supervisados por especialistas capacitados.

Por motivos de espacio, estas instrucciones de uso no pueden abarcar todos los aspectos posibles del funcionamiento, del mantenimiento y de la reparación. Las indicaciones aquí entregadas se refieren al uso reglamentario de la máquina en manos de personal cualificado. En caso de dudas o si desea información más detallada, le rogamos dirigirse siempre al fabricante.



3 Especificaciones técnicas

3.1 Características eléctricas

Potencia	4 x 840 W = 3360 W
Tensión de alimentación	230 V ~
Frecuencia	50-60 Hz

3.2 Características neumáticas

Características del fluido	Aire filtrado y no lubricado
Presión máxima de trabajo	3 bar \pm 0.2 bar / 43.51psi
Diámetro mín. de alimentación	Acoplamiento rápido de 1/4"

3.3 Dimensiones y características ambientales

Dimensiones (A x F x H) (incluyendo las manillas)	1350x380x300 mm 53.2 x 15 x 11.8 pulg.
Peso total	69 kg / 152.12 lbs.
Peso parte superior	23 kg / 50.6 lbs.
Peso parte inferior	22 kg / 48.4 lbs.
Nivel de ruido	< 70 db
Temperatura de trabajo	De 15°C a 38°C / 59°F – 100.4°F
Tolerancia de humedad	Del 45 al 70%

3.4 Características de producción

Ancho máx. correa/banda	1000 mm / 39.37 pulg.
Grosor máx. correa/banda	10 mm / 0.4 pulg.
Longitud mín. correa/banda	940 mm / 37 pulg.
Anchura placa de calentamiento	160 mm / 6.3 pulg.
Presión máxima de trabajo	3 bar / 43.5 psi
Temperatura máx. de trabajo	199° C / 390° F
Intervalo de temperatura	+ 2° / - 4° C + 3.6° / - 7.2° F
Desviación máx. de la temperatura del valor nominal	+/- 2°C / 3.6° F
Tiempo medio de calentamiento a 180°C	15 min. (230V~) 20 min. (400V~)
Tiempo de refrigeración de 180°C a 80°C	2 min.

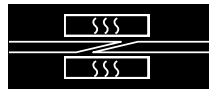

3.5 Dimensiones

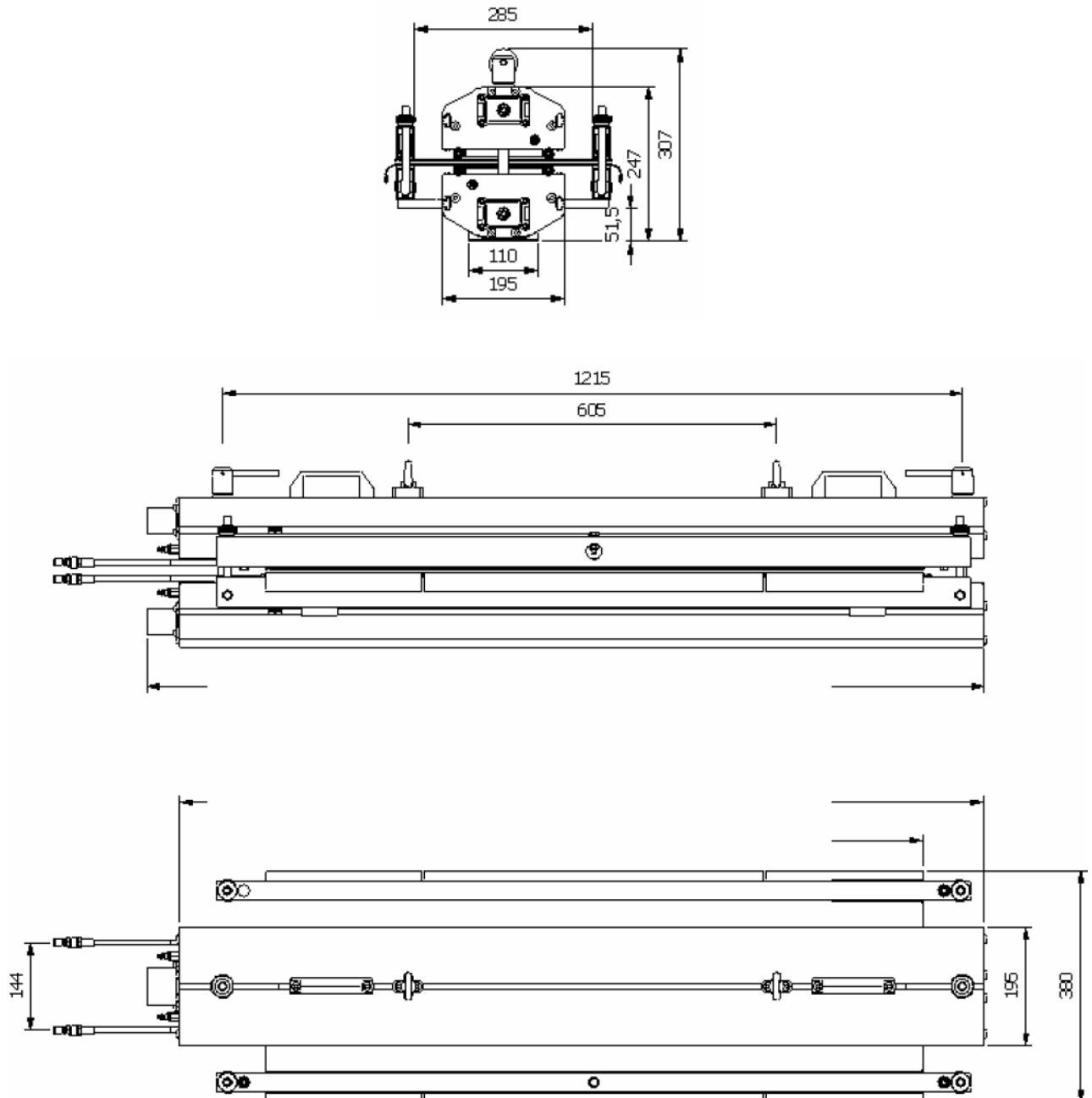
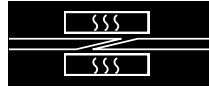

Fig. 1 – Dimensiones generales de la prensa PM-1009/160W-B/4568



4 Planos y piezas de recambio

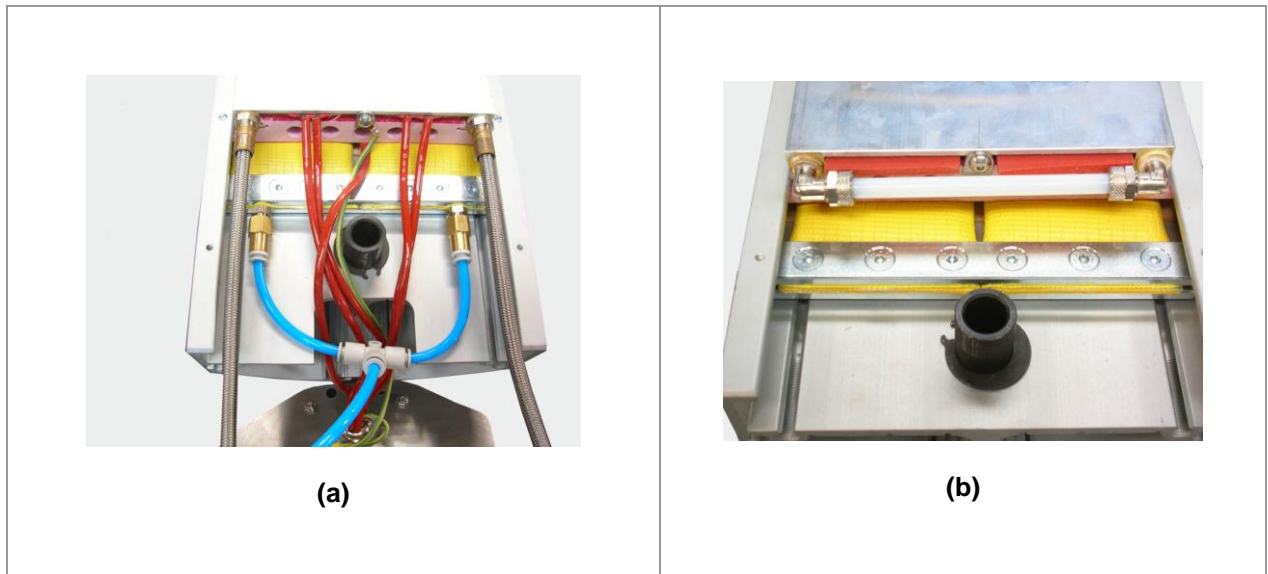
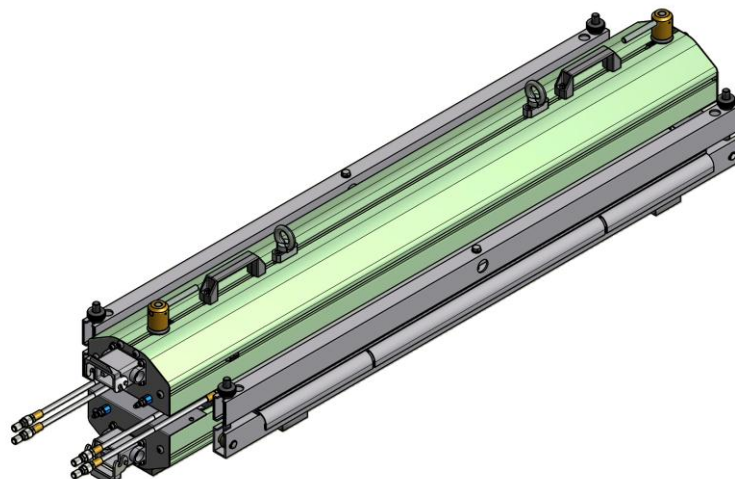
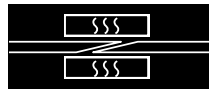

Fig. 2 – Conexiones internas de la prensa PM-1009/160W-B/4568, lado conectores eléctricos (a) y lado opuesto (b).

4.1 Vista general PM-1009/160W-B/4568





4.2 Grupo parte exterior – H08D003243

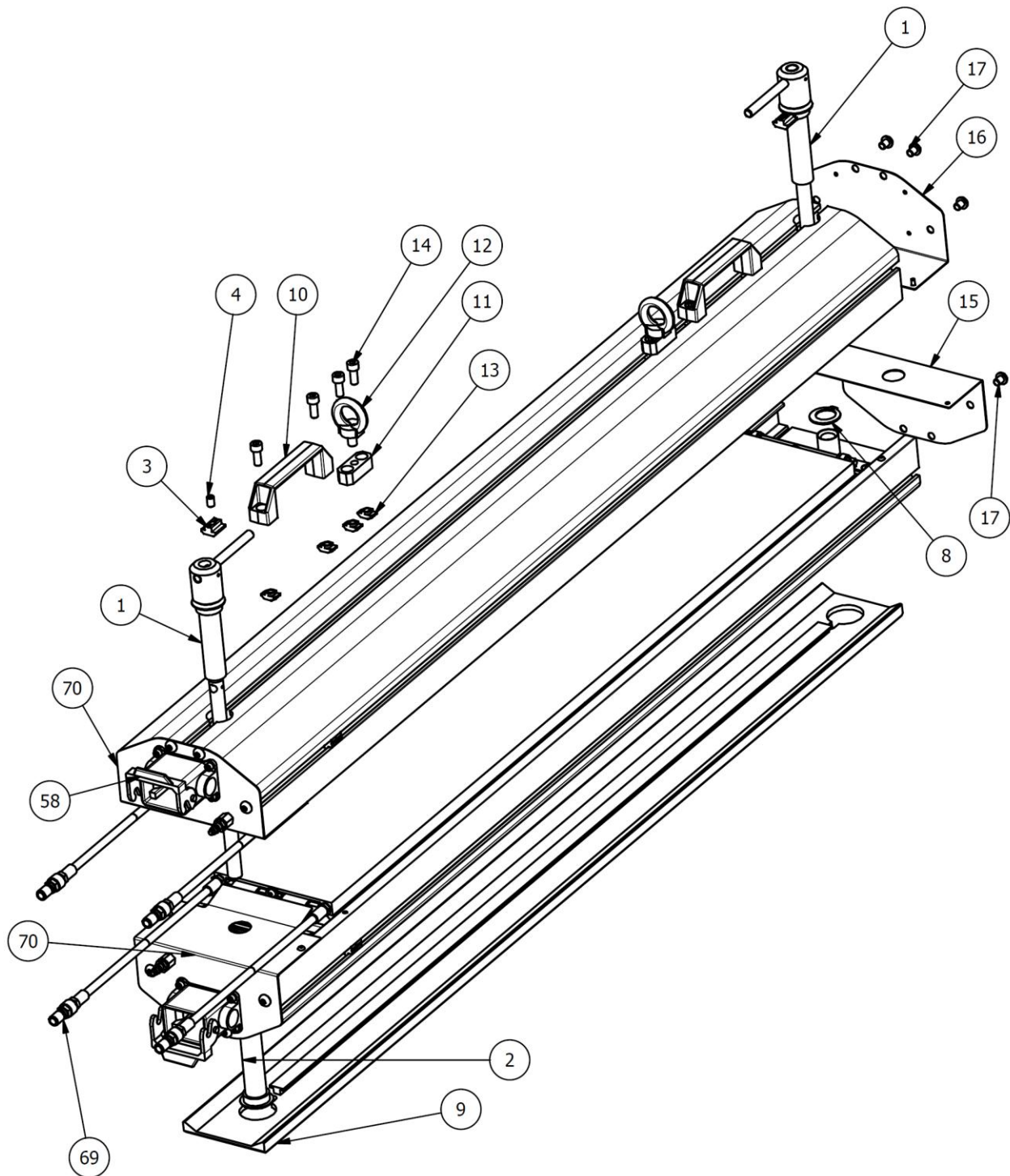



Prensa PM-1009/160W-B/4568		H08D003243 – Grupo parte exterior	
Elemento	Cantidad	Código	Descripción
1	2	H08D002867	CASQUILLO SUPERIOR
2	2	H08D002866	CASQUILLO INFERIOR
3	4	H08N010958	TUERCA DAT0810 MECHANICA
4	4	H08N012001	Pasador punta plana ISO 4026 M8x12
8	4	H08N010408	Anillo de tope de autobloqueo WA-G 24 GANDINI
9	1	H08D003640	PEDESTAL PM-1009
10	2	H08N060003	M.443/140 N cód.37131 Manilla ELESA
11	2	H08D003604	BLOQUE ARANDELA
12	2	H08N010151	ARMELLA MACHO UNI 2947 M10 GALV.
13	8	H08N010956	DAM0810 tuerca de martillo de M8X10
14	8	H08N010023	TCCHH UNI 5931-M8X20 GALV.
15	1	H08D002860	CABEZAL LADO NEUTRO
16	1	H08D004614	CABEZAL LADO NEUTRO PARA ETIQUETA
17	16	H08N012005	TORNILLO ALLEN UNI-ISO 7380-M8x10 INOX
58	2	H08D003020	CUBIERTA FIJA PERFORADA CON PALANCA ILME - CHP 06 L
69	4	H08N020416	ACOPLAMIENTO RÁPIDO 162A 1/4" HEMBRA
70	2	H08D002861	CABEZAL LADO CONEXIONES

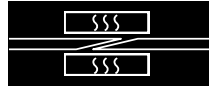

4.3 Grupo travesaño – H08D006490

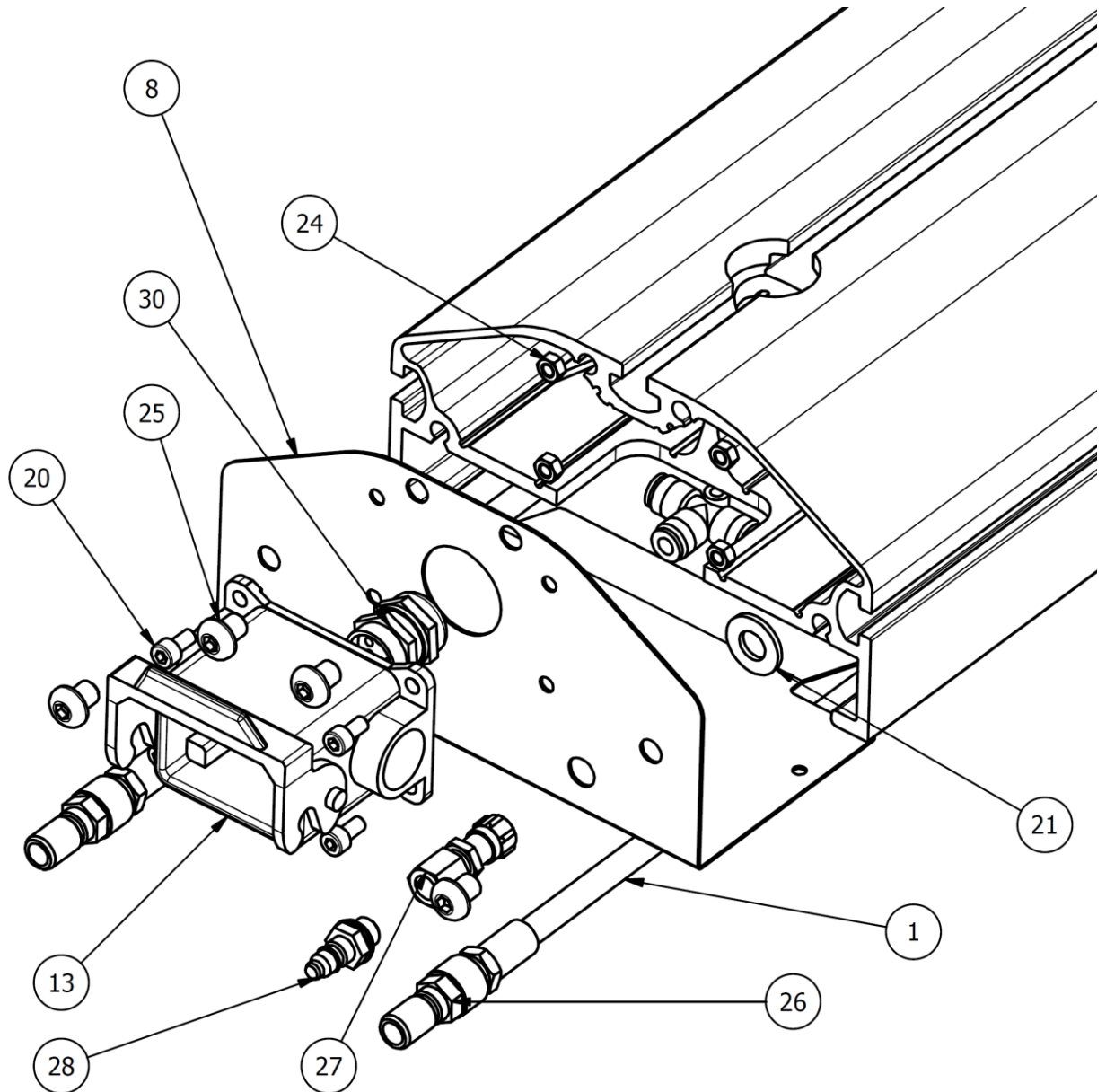



Prensa PM-1209/160W-458		H08D006490 – Grupo travesaño	
Elemento.	Cantidad	Código	Descripción
1	2	H08205C117	Tubo W dn 6.5 290 macho fijo+macho fijo 1/4" cónico OT
8	1	H08D002861	CABEZAL LADO CONEXIONES
13	1	H08D003020	CUBIERTA FIJA PERFORADA CON PALANCA ILME - CHP 06 L
20	4	H08N010060	TORNILLO CAB. CIL. HEX. HUECA UNI 5931-M5x10 GALV.
21	1	H08N010136	ARANDELA -UNI 6592-10.5x21 GALV.
24	4	H08N011993	Tuerca UNI 5588-68 M5 INOX
25	4	H08N012005	TORNILLO ALLEN UNI-ISO 7380-M8x10 INOX
26	2	H08N020416	ACOPLAMIENTO RÁPIDO 162A 1/4" HEMBRA
27	1	H08N020951	FESTO 9425 QCK-1/8-PK-4-B
28	1	H08N020953	Acoplamiento rápido 11 mini 1/8" cód. 0102011
30	1	H08N040201	SUJETACABLES BOL-MF PG13 ELEKTROZUBEHÖR

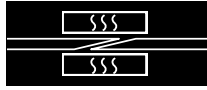

4.4 Grupo travesaño parte interior – H08D006490

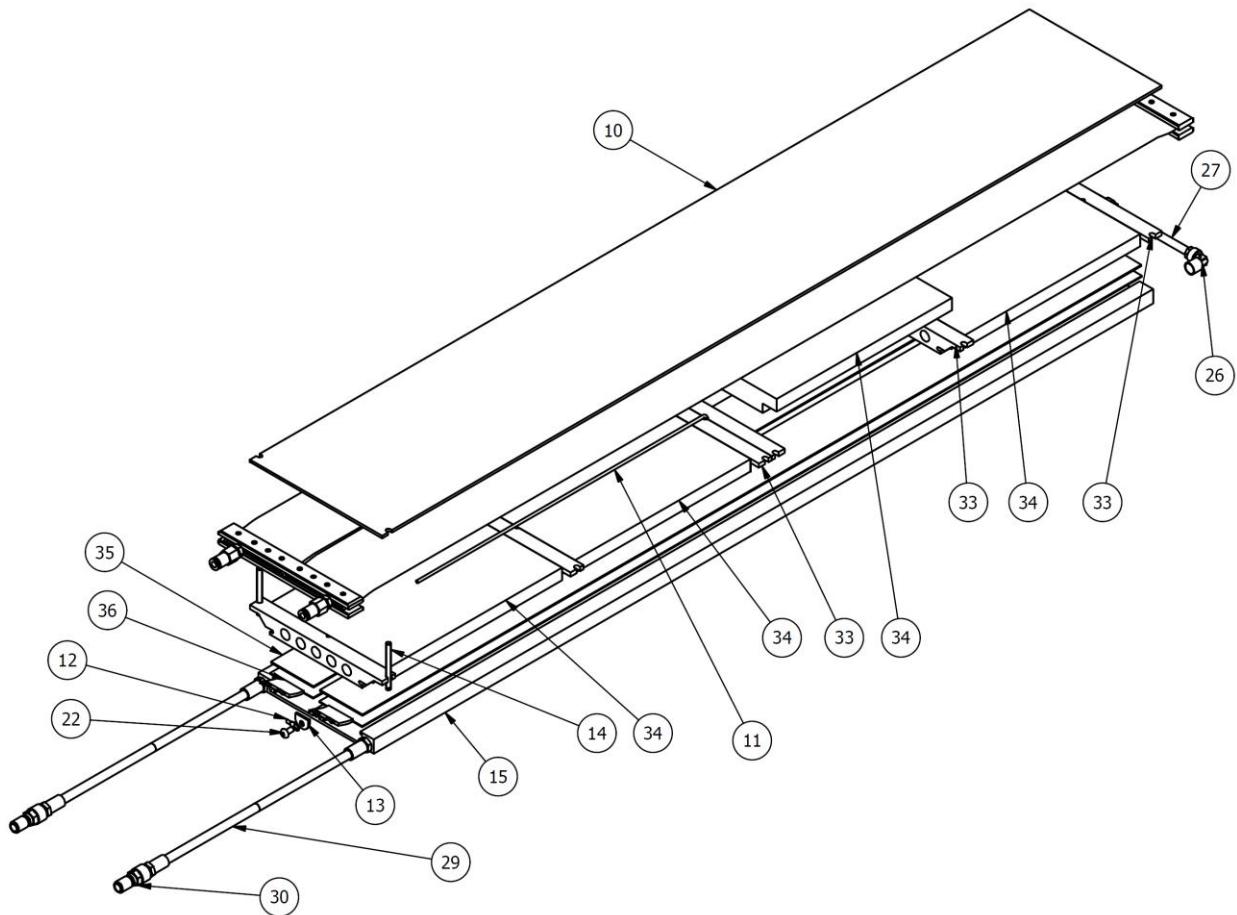



Prensa PM-1009/160W-B/4568		H08D003244 – Grupo travesaño parte interior	
Elemento	Cantidad	Código	Descripción
10	1	H08D003250	SEPARADOR DE HAYA MULTICAPA PM-1009
11	1	H08D003276	TERMOPAR UL-CSA
12	1	H08D003138	CABLE DE TIERRA
13	2	H08D002862	PLACA DE BLOQUEO RESISTENCIA
14	2	H08D002864	TORNILLO DE CENTRADO
15	1	H08D003251	PLACA DE CALENTAMIENTO PM-1009
22	2	H08N011991	TORNILLO ALLEN UNI-ISO 7380-M5x10 INOX.
26	2	H08N021165	RACOR ACODADO 1500 8/6-1/4 CAMOZZI
27	1	H08N060794	Tubo teflón Øi6xØe8
29	4	H08205C117	Tubo W dn 6.5 290 macho fijo+macho fijo 1/4" cónico OT
30	2	H08N020416	ACOPLAMIENTO RÁPIDO 162A 1/4" HEMBRA
33	6	H08D005175	AISLANTE SUPERIOR
34	4	H08D006105	AISLANTE MONOLUX L=243
35	2	H08D005902	CHAPA COBERTURA RESISTENCIA PM-1009
36	2	H08N040404	RESISTENCIA DE SILICONA 1103x59 230V 900W cod.1KEITF875004



Prensa PM-1009/160W-B/4568		H08D003245 – Grupo prensadores banda	
Elemento	Cantidad	Código	Descripción
1	4	H08N010496	B. 193/30 FP-M12 PERILLA MOLETEADA cód. 2514
2	8	H08205D106	DISTANCIADOR TORNILLO DE ANILLA
3	4	H08205D105	PERNO PARA TORNILLO CIERRE DISP. DE PRESIÓN
4	4	H08N010144	DIN 444 M12x130 TORNILLO DE ARGOLLA cód. GN.12536
5	2	H08D003259	ESPESOR AISLANTE PM-1009
6	2	H08D003253	PRESIÓN INFERIOR PM-1009
7	1	H08D003255	PLANO DE CHAPA PM-1009
8	8	H08N011993	Tuerca UNI 5588-68 M5 INOX
9	6	H08N011999	TORNILLO CAB. AVELL. HEX. HUECO UNI 5933-M4x16 INOX
10	8	H08N010149	Seeger externo e12 UNI 7435
11	8	H08N011992	ARANDELA UNI 6592-5.3x10 INOX
12	6	H08N011985	TUERCA UNI 5588-68 M4 INOX
13	8	H08N010594	TORNILLO CAB. AVELL. HEX. HUECO UNI 5931 - M5x20 GALV.
14	4	H08D002881	ESPACIADOR CENTRADOR
15	1	H08D003256	CHAPA DE SOLDADURA PM-1009 L=280
16	1	H08D003257	CHAPA DE SOLDADURA PM-1009 L=350
17	6	H08N010216	TUERCA UNI 5588-68 M8 GALV.
18	4	H08N010127	TORNILLO UNI 5739-M8x14 GALV.
19	2	H08D004156	PERFIL DE SILICONA PM-1009
20	2	H08D004157	TIRANTE PM-1009
21	8	H08N010009	ARANDELA-UNI 6592-8.4X17 GALV.
22	2	H08D003254	PRENSADOR SUPERIOR PM-1009
23	2	H08N011748	TORNILLO UNI 5739-M8x40 GALV.



4.6 Grupo prensador superior – H08D004710

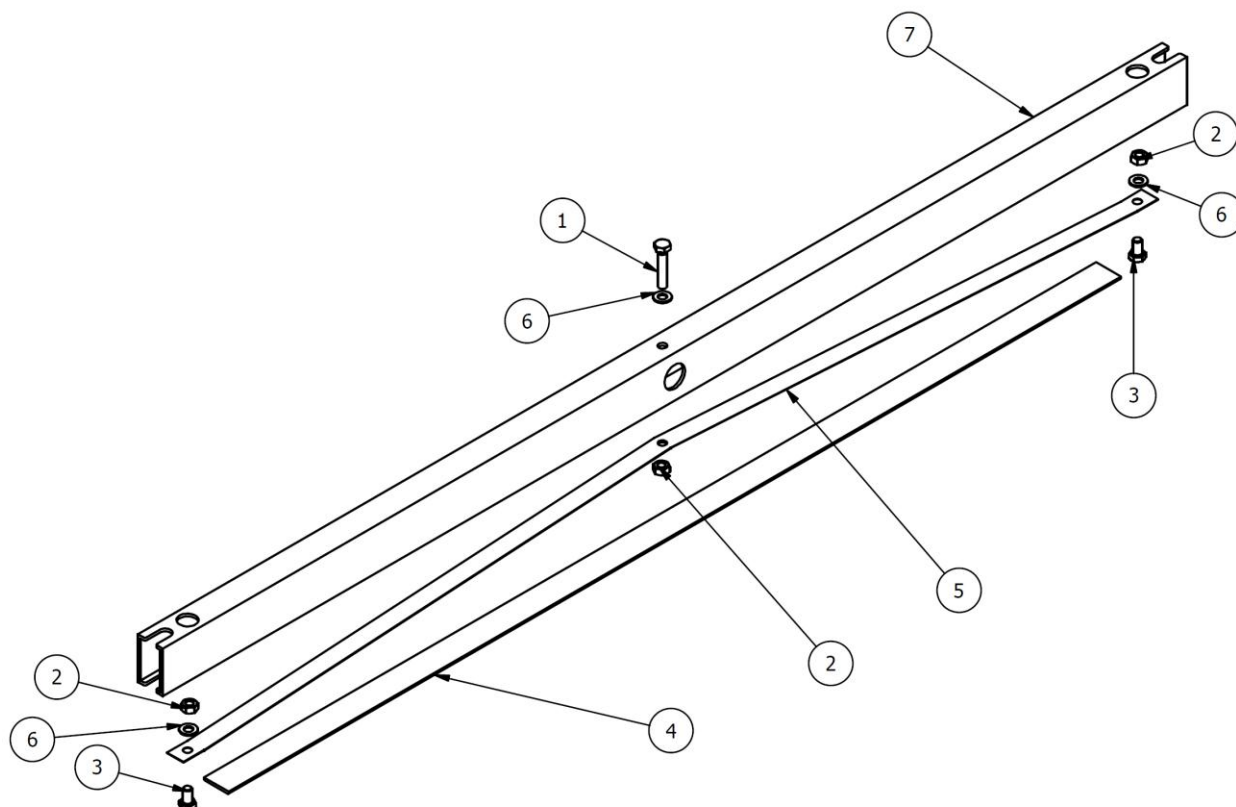

Prensa PM-1009/160W-B/4568		H08D004710 – Grupo prensador superior	
Elemento	Cantidad	Código	Descripción
1	1	H08N011748	TORNILLO UNI 5739-M8x40 GALV.
2	3	H08N010216	Tuerca UNI 5588-68 M8 GALV.
3	2	H08N010127	TORNILLO UNI 5739-M8x14 GALV.
4	1	H08D004156	PERFIL DE SILICONA PM-1009
5	1	H08D004157	TIRANTE PM-1009
6	4	H08N010009	ARANDELA -UNI 6592-8.4x17 GALV.
7	1	H08D003254	PRENSADOR SUPERIOR PM-1009

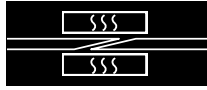

4.7 Grupo cojín – H08D003246

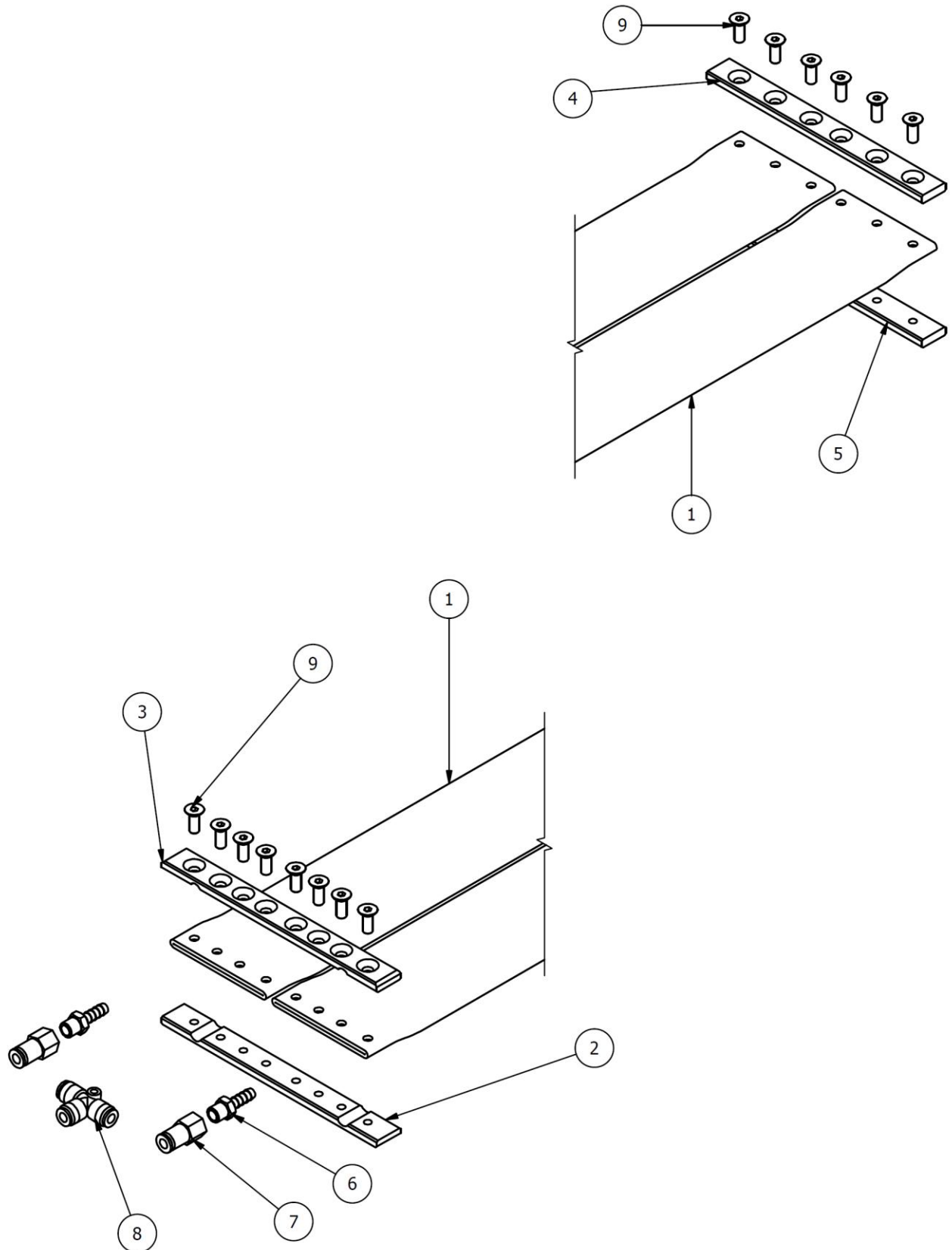



Prensa PM-1009/160W-B4568		Grupo cojín – H08D003246	
Elemento	Cantidad	Código	Descripción
1	2	H08D003247	TUBO COJÍN PM-1009
2	1	H08D003015	PLACA TRASERA BLOQ. COJÍN
3	1	H08D003014	PLACA TRASERA BLOQ. COJÍN
4	1	H08D003016	PLACA DELANTERA BLOQ. COJÍN
5	1	H08D003017	PLACA DELANTERA BLOQ. COJÍN
6	2	H08N020946	ACCESORIO DE EXTREMO MANGUERA cód.3040-8-1/8 AIGNE
7	2	H08N020948	KQ2F06-01 (6x1/8') RACOR SMC
8	1	H08N021083	KQ2T06-00 RACOR INTERMEDIO EN "T" D6 SMC
9	14	H08N010003	TORNILLO CAB. AVELL. HEX. HUECO UNI 5933-M6x16 GALV.



4.8 H08008E100 - Conexión neumática

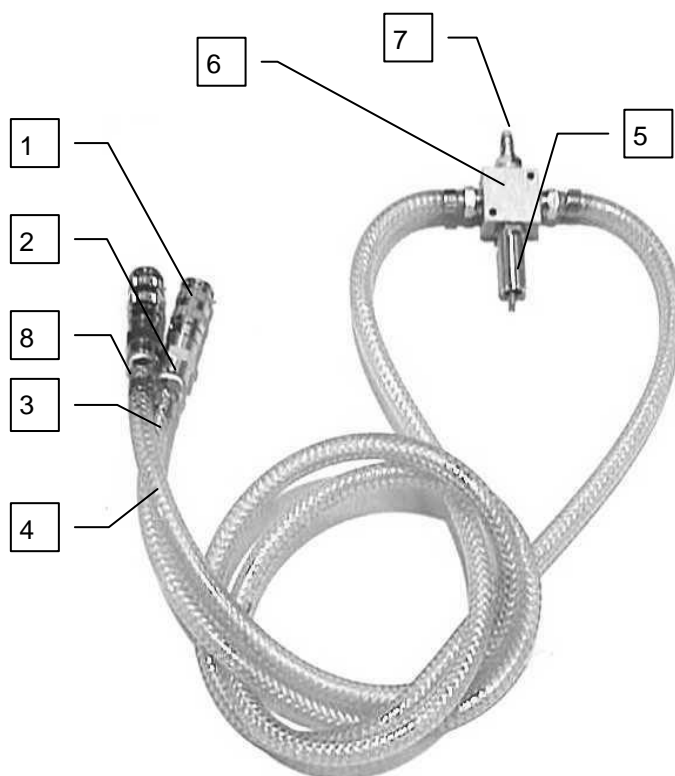

Elemento	Código	Descripción	U.M.	Cantidad
	H08008E100	CONEXIÓN NEUMÁTICA	NR	1
1	H08N020655	ACOPLAMIENTO RÁPIDO 04 mini 1/4"	NR	2
2	H08N020407	RACOR ACCESORIO EXTREMO MANGUERA 6x1/4"	NR	4
3	H08N020410	TUBO DE PLÁSTICO PVC 6x12	NR	1
4	H08N020410	TUBO DE PLÁSTICO PVC 6x12	NR	1
5	H08N020406	VÁLV. DE SEGURIDAD MÁX PRESIÓN 3BAR 1/4"	NR	1
6	H08N020950	DISTRIBUIDOR DE AIRE DE 4 VÍAS 1/4"	NR	1
7	H08N020656	ACOPLAMIENTO RÁPIDO MACHO 12 mini 1/4"	NR	1
8	H08N020412	ABRAZADERA SUJETATUBOS CON DOS ANILLAS 11x13	NR	4



5 Diagrama eléctrico

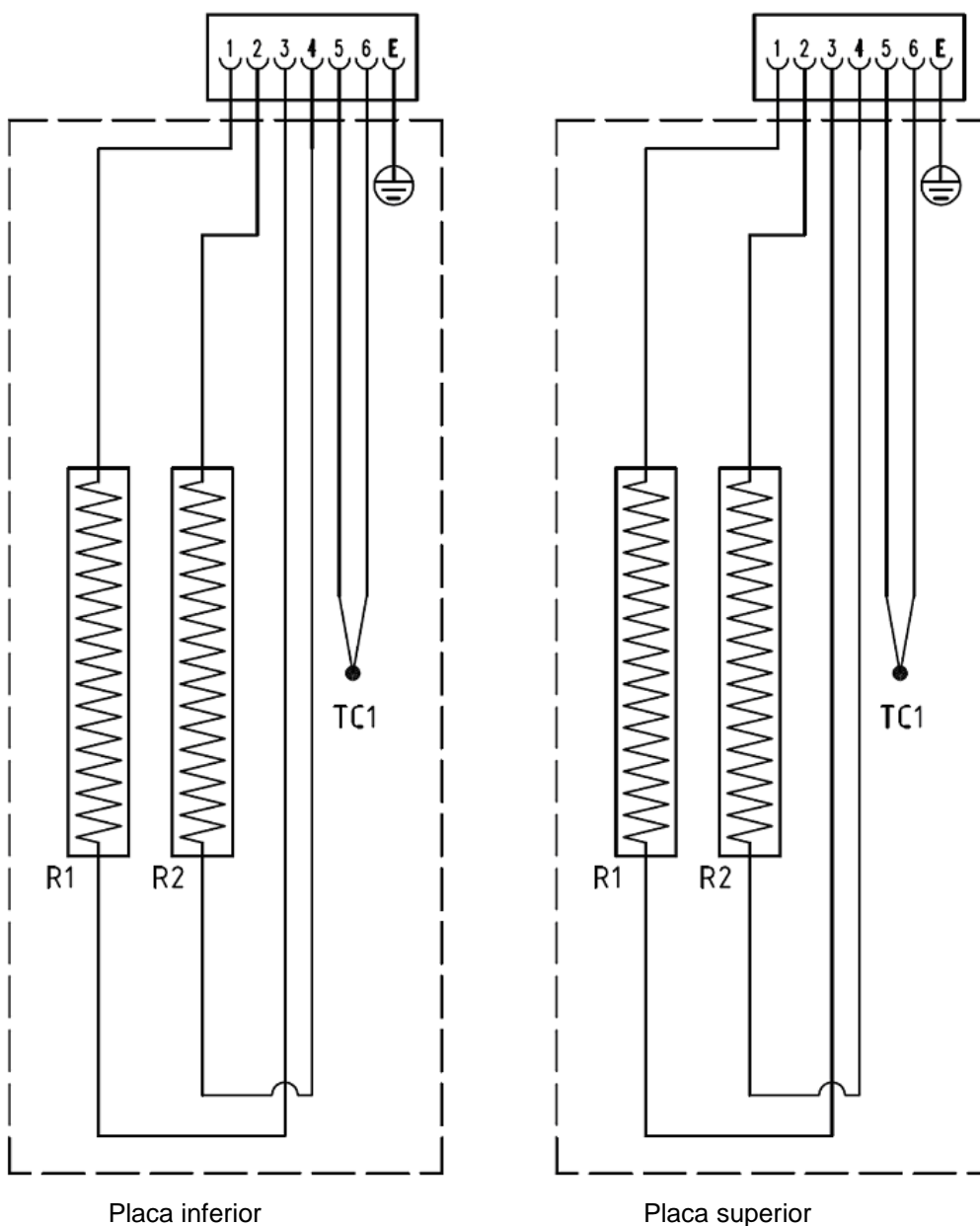

	Código	Descripción
R1	H08D040386	Resistencia de silicona 230V 840W
R2	H08D040386	Resistencia de silicona 230V 840W
TC1	H08D003276	Termopar

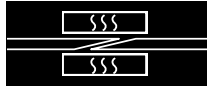

6 Responsabilidades referidas a los productos y a su uso

El servicio de asistencia técnica de Habasis Italiana S.p.A. está a disposición del cliente para responder a sus pedidos en la siguiente dirección:

Habasis Italiana S.p.A.

Via del Lavoro, 50.

31016 CORDIGNANO (TV) - ITALIA

Tel.: +39 0438 9113

Fax: + 39 0438 912374

E-mail: info@habasis.it

Internet: www.habasis.com

Responsabilidad civil por productos defectuosos, consideraciones sobre la aplicación

El Cliente es responsable de la correcta elección y uso de los productos Habasis, incluyendo lo referido a la seguridad del producto. Todas las indicaciones y las informaciones son recomendaciones y se deben considerar dignas de confianza, pero no se hace ningún tipo de afirmación, no se presta fianza ni garantía en cuanto a la precisión o idoneidad de dicha información en el caso de aplicaciones especiales. Los datos aquí proporcionados están basados en trabajos de laboratorio con equipamiento de ensayos a pequeña escala, de funcionamiento bajo condiciones estándar, y no reflejan necesariamente el rendimiento de los productos en el uso industrial. Nuevos conocimientos y experiencia pueden conducir a modificaciones y cambios en un plazo corto y sin previo aviso.

COMO LAS CONDICIONES DE USO ESCAPAN AL CONTROL DE HABASIT Y DE SUS COMPAÑÍAS AFILIADAS, NO PODEMOS ASUMIR NINGUNA RESPONSABILIDAD CIVIL ACERCA DE LA IDONEIDAD Y LA FIABILIDAD PARA PROCESOS INDUSTRIALES DE LOS PRODUCTOS ARRIBA MENCIONADOS. ELLO ES ASIMISMO APLICABLE A LOS RESULTADOS / VOLUMEN DE PRODUCCIÓN / MERCANCÍAS DE ELABORACIÓN DE PROCESOS ASÍ COMO A LOS POSIBLES DEFECTOS, DAÑOS, DAÑOS INDIRECTOS Y CONSECUENCIAS ULTERIORES.

El presente manual de uso y mantenimiento y sus anexos están traducidos de su idioma original, que es el italiano)