

Presse à chaud avec refroidissement à l'air **PM-1609/160A-B/458**





SOMMAIRE

0	AVANT-PROPOS	3
1	IDENTIFICATION DE LA MACHINE	4
1.1	PLAQUETTE TECHNIQUE D'IDENTIFICATION ET DE MARQUAGE CE	4
2	NORMES ET CONSEILS GENERAUX	7
2.1	CRITERES D'ORGANISATION DU MANUEL	7
2.2	CRITERES D'UTILISATION DU MANUEL	7
3	DONNEES TECHNIQUES	9
3.1	CARACTERISTIQUES ELECTRIQUES	9
3.2	CARACTERISTIQUES PNEUMATIQUES	9
3.3	DIMENSIONS ET DONNEES AMBIANTES	9
3.4	CARACTERISTIQUES DE PRODUCTION	9
3.5	DIMENSIONS	10
4	DESSINS ET PIECES DETACHEES	11
4.1	H08D005752 – GROUPE POUTRE PRESSE	12
4.2	H08D005754 – GROUPE POUTRE PRESSE – TETE	14
4.3	H08D005753 – GROUPE UNITE CHAUFFANTE	16
4.4	H08D005751 – GROUPE COUSSINS PRESSEURS	18
4.5	H08D005786 – GROUPE BARRES DE BLOCAGE BANDE	19
4.6	H08008E100 – RACCORDEMENT PNEUMATIQUE	21
5	SCHEMA DE CABLAGE	22
5.1	SCHEMA BRANCHEMENT VENTILATEURS	23
6	RESPONSABILITE RELATIVE AUX MACHINES ET A LEUR UTILISATION	24

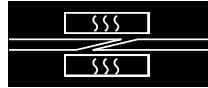

0 Avant-propos

Habasis vous remercie d'avoir acheté la presse

PM-1609/160A-B/458

Cette presse fait partie de la gamme de presses avec refroidissement à l'air appelée PM-09/160A.

Si elle est utilisée avec soin, la presse PM-1609/160A-B/458 sera en mesure de garantir la fiabilité et la qualité des jonctions pendant de nombreuses années.

Le présent document indique les pièces détachées et fournit les schémas relatifs à ce produit



Le respect scrupuleux des instructions contenues dans le présent manuel permet de travailler en conditions de sécurité lors des phases de : déplacement, mise en place, utilisation et maintenance, garantissant également un fonctionnement régulier et économique de la machine. HABASIT Italiana S.p.A. décline toute responsabilité en cas de dommages aux personnes / choses / etc. de quelque manière dus à un acte de négligence ou au non-respect d'une ou plusieurs des présentes instructions.



1 Identification de la machine

Machine	Presse à chaud
Type / Modèle	PM-1609/160A-B/458
Numéro de série	Voir la plaquette technique présente sur la presse
Année de fabrication	Voir la plaquette technique présente sur la presse

1.1 Plaquette technique d'identification et de marquage CE

La presse en objet est équipée de la plaquette technique d'identification suivante (FAC-SIMILÉ) :

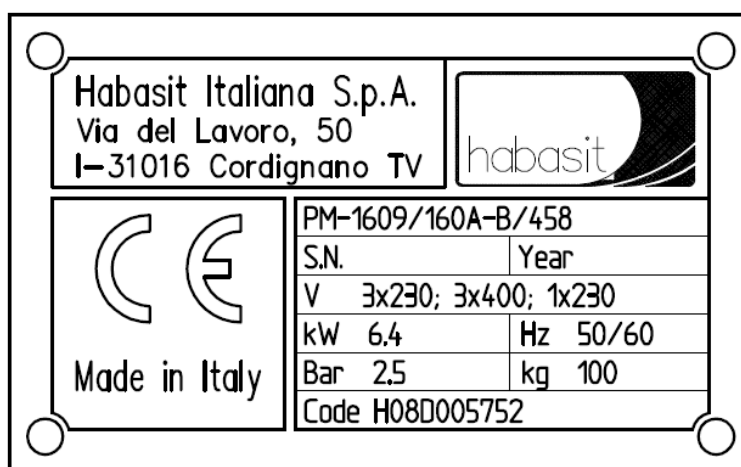

Cette plaquette d'identification NE DOIT EN AUCUN CAS ETRE ENLEVEE. En cas de détérioration, demander d'un duplicata.

Lors de toute demande d'intervention d'assistance ou pour la fourniture de pièces détachées, fournir obligatoirement les informations indiquées sur la plaquette d'identification.



DICHIARAZIONE DI CONFORMITÀ

DECLARATION OF CONFORMITY

2006/95/CE



Noi We

HABASIT ITALIANA S.p.A.
Via del Lavoro, 50
I - 31016 Cordignano (TV) - ITALY

dichiariamo sotto la nostra esclusiva responsabilità *declare under our sole responsibility*
che l'apparecchiatura tipo: *that the device type:*

Pressa a caldo Hot press

Modello: *Series:*

PM-1609/160A-B/458

Matricola: *Serial Number:*

è conforme alle seguenti direttive: *is in conformance with the following directives:*

2006/95/CE

Direttiva Bassa Tensione *Low Voltage Directive*

2004/108/CE

Direttiva Compatibilità Elettromagnetica *Electromagnetic Compatibility Directive*

ed è conforme alle disposizioni delle seguenti norme *and is in conformance with the rules of the*
armonizzate: *following harmonized standard:*

UNI EN ISO 12100/2010

CEI EN 60204-1/2006

Il Fascicolo Tecnico viene conservato presso: *The Technical File is stored at:*

HABASIT ITALIANA S.p.A.
Via del Lavoro, 50
I – 31016 Cordignano (TV) - ITALY

Cordignano,

Il Direttore Generale
General Manager

Ugo Passadore

Il Responsabile del Fascicolo Tecnico
Technical File Manager

Matteo Mapelli

.....

.....



DICHIARAZIONE DI INCORPORAZIONE

DECLARATION OF INCORPORATION

2006/42/CE – Allegato II - B



Noi We

HABASIT ITALIANA S.p.A.
Via del Lavoro, 50
I - 31016 Cordignano (TV) - ITALY

dichiariamo sotto la nostra esclusiva responsabilità *declare under our sole responsibility that the partly*
che la quasi-macchina tipo: *completed machinery type:*

Pressa a caldo Hot press

Modello: *Series:*

PM-1609/160A-B/458

Matricola: *Serial Number:*

è conforme ai requisiti essenziali della salute e *is in conformance with the essential health and*
sicurezza il cui elenco è riportato nella *safety requirements, the list of such is reported in*
documentazione tecnica pertinente, secondo *the relevant technical documentation, according*
l'allegato VII – B della Direttiva 2006/42/CE, *with the annexed VII – B of 2006/42/EC directive,*
conservata presso: *at:*

HABASIT ITALIANA S.p.A.
Via del Lavoro, 50
I - 31016 Cordignano (TV) - ITALY

ed è inoltre conforme alla Direttiva Bassa Tensione *and is also in conformance with the 2006/95/CE*
2006/95/CE. *Low Tension Directive.*

Ci impegnamo a trasmettere le informazioni *We strive to provide the relevant information on*
pertinenti su richiesta adeguatamente motivata dalle *reasoned request by national authorities.*
autorità nazionali.

E' comunque espressamente vietato procedere *It is however expressly forbidden to proceed with*
all'avviamento della quasi-macchina in oggetto *the start up of the said partly completed machinery*
prima che il sistema al quale è prevista la sua *before the system which is intended for its*
incorporazione sia dichiarato conforme alle vigenti *incorporation is declared to be in conformity with*
direttive CE. *the current EC directive.*

Cordignano,

Il Direttore Generale
General Manager

Ugo Passadore

Il Responsabile della documentazione tecnica
Technical documentation manager

Matteo Mapelli

.....

.....

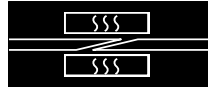

2 Normes et conseils généraux

2.1 Critères d'organisation du manuel

Ce manuel respecte les règles et les exigences d'organisation de la Directive 2006/42/EC dûment amendée, à savoir la Directive du Conseil de la Communauté européenne, concernant le rapprochement des législations des Etats membres relatives aux machines, connue aussi sous le nom de « Directive Machines ». Il respecte également les autres Directives et les Normes qui y sont citées et se base sur les critères qui définissent non seulement les caractéristiques techniques de la machine, le mode d'emploi, de maintenance et de dépannage mais illustrent :

- toutes les mesures de sécurité adoptées sur la machine, en tenant compte en particulier de la sécurité durant les phases de conception et de fabrication.
- Toutes les mesures de sécurité à adopter pour affronter les risques qui ne peuvent pas être complètement éliminés.
- Toutes les informations concernant la formation du personnel chargé d'utiliser la machine en précisant s'il est nécessaire de fournir des équipements individuels de protection.
- Le manuel est divisé en sections. Chaque section traite d'un sujet spécifique et aborde tous les aspects liés à la sécurité qui sont clairement mis en évidence dans le texte.

2.2 Critères d'utilisation du manuel

HABASIT invite l'utilisateur à lire entièrement ce manuel dès la livraison de la presse et, en tout cas, avant d'intervenir sur cette dernière. Le présent manuel sert à fournir les instructions, les indications et les conseils nécessaires à l'utilisateur pour connaître la machine, en comprendre le mode de fonctionnement et être informé sur la façon de l'utiliser en toute sécurité.

L'utilisateur doit suivre les instructions de ce manuel mais aussi se conformer à la réglementation spécifique en vigueur.

Ce manuel doit être considéré comme faisant partie intégrante de la presse. Son contenu doit être porté à la connaissance des utilisateurs et des agents de maintenance.

Son objectif est celui de fournir toutes les informations requises pour un usage correct de la machine.

Le manuel doit être conservé pendant toute la durée de vie de la presse et mis à jour en cas de modifications pour en améliorer les performances.

Ce manuel doit être laissé à la disposition du personnel compétent.

Le sommaire facilite la consultation de ce manuel et permet de trouver immédiatement l'argument qui intéresse.

Nous avons mis en évidence les arguments les plus importants en citant le personnel technique qui doit dans ce cas intervenir.

HABASIT enverra une documentation technique spécifique ou un nouveau manuel qui remplacera le précédent lorsqu'elle jugera nécessaire d'apporter des modifications pour améliorer la qualité de la machine.

En cas de cession de la presse à tiers, le manuel doit accompagner cette dernière et HABASIT demande à en être informée afin de pouvoir communiquer les modifications ou mises à jour éventuelles.

Un exemplaire de ce manuel est destiné aux opérateurs chargés de la maintenance, qui s'engagent à le lire et à le conserver tout près de la machine afin de le consulter avant d'entreprendre une action quelconque.

La presse **PM-1609/160A-B/458** a été conçue pour le jonctionnement à chaud des bandes transporteuses et des courroies de transmission Habasis avec le procédé Flexproof.

Cette machine a été conçue uniquement pour les applications décrites ici. Aucune application différente ou inopportune n'est admise. Habasis décline toute responsabilité pour les conséquences liées à de telles

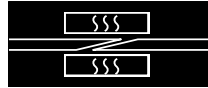

applications. La presse **PM-1609/160A-B/458** a été fabriquée dans les règles de l'art et conformément aux normes CE en matière de sécurité. Seul le personnel qualifié ou travaillant sous la surveillance de spécialistes et d'experts est autorisé à monter, utiliser et procéder à la maintenance de la machine ou à la réparer.

Les présentes instructions ne couvrent pas tous les aspects relatifs au fonctionnement, à la maintenance et à la réparation pour des motifs de place. Les indications fournies ici concernent l'emploi normal de la machine de la part du personnel qualifié. N'hésitez pas à vous adresser au fabricant en cas de doutes ou pour avoir des informations plus détaillées.



3 Données techniques

3.1 Caractéristiques électriques

Puissance	4 x 1600 W = W 6400
Tension d'alimentation	400V or 230 V ~
Fréquence	50-60 Hz

3.2 Caractéristiques pneumatiques

Caractéristiques du fluide	Air filtré non lubrifié
Pression maximale de service	2.5 bar \pm 0.2 bar / 36.25 psi
Diamètre min. alimentation	Raccord rapide de 1/4"

3.3 Dimensions et données ambiantes

Dimensions (longueur x largeur x hauteur) (poignées comprises)	2066L x 300W x 311H mm 81.33 x 11.81 x 12.24 pouces
Poids total	100 kg / 220 livres
Poids Partie supérieure	50 kg / 110 livres
Poids Partie inférieure	50 kg / 110 livres
Niveau acoustique	< 70 db
Température de service	Comprise entre 15°C – 38°C / 59°F – 100.4°F
Pourcentage d'humidité toléré	Comprise entre 45 ÷ 70%

3.4 Caractéristiques de production

Largeur maxi. de la courroie/bande	1600 mm / 62.99 pouces
Épaisseur maxi. de la courroie/bande	10 mm / 0.4 pouces
Longueur mini. de la courroie/bande	940 mm / 37 pouces
Largeur de la plaque chauffante	160 mm / 6.3 pouces
Pression maxi. de service	2.5 bar / 36.25 psi
Température maxi. de service	199° C / 390° F
Intervalle de température	+ 2° / - 4° C + 3.6° / - 7.2° F
Ecart maximum de la température de la plaque chauffante par rapport à la valeur nominale	+/- 2° C / 3.6° F
Temps de chauffage moyen à 180°C	3 min. (230V~) 4 min. (400V~)
Temps de refroidissement de 180 à 80°C	15 min.



3.5 Dimensions

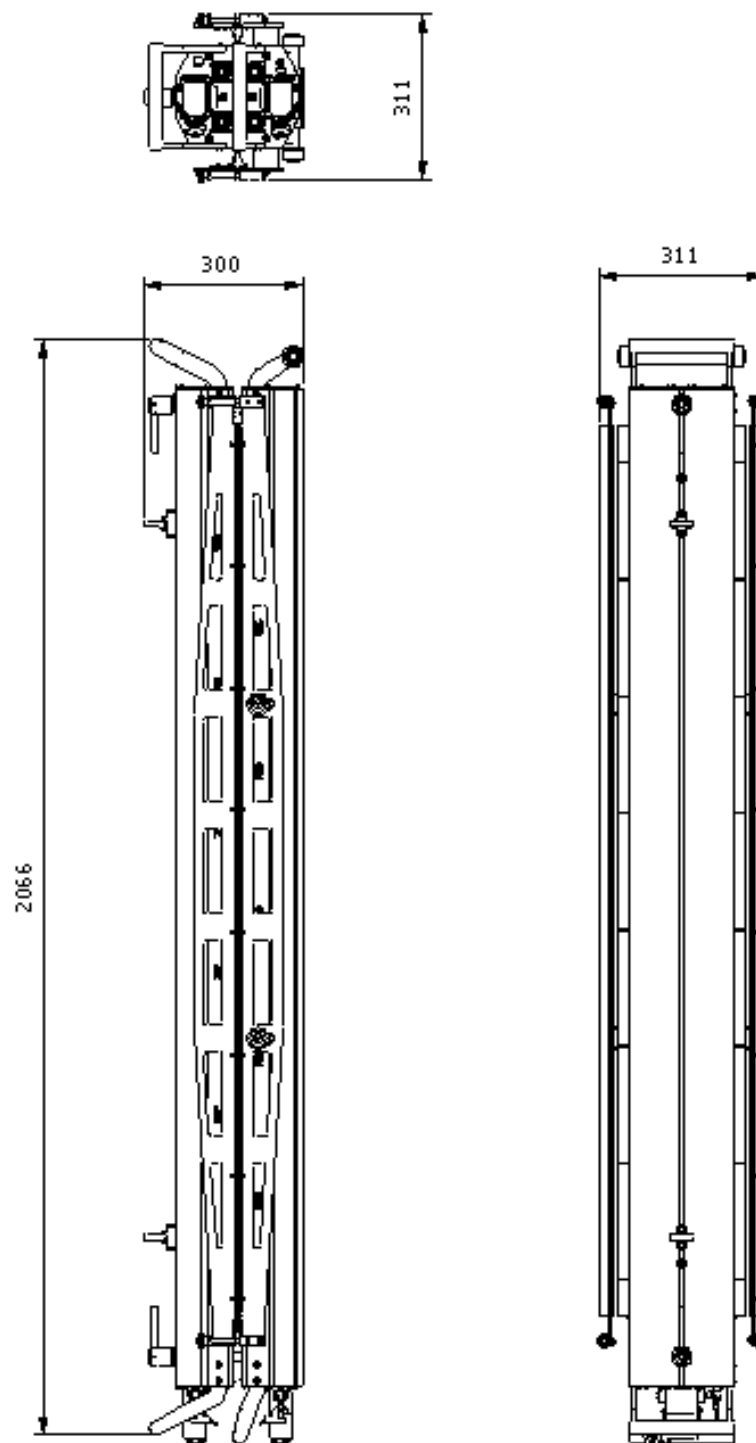

Figure 1 – Dimensions globales de la presse PM-1609/160-B/458

4 Dessins et pièces détachées

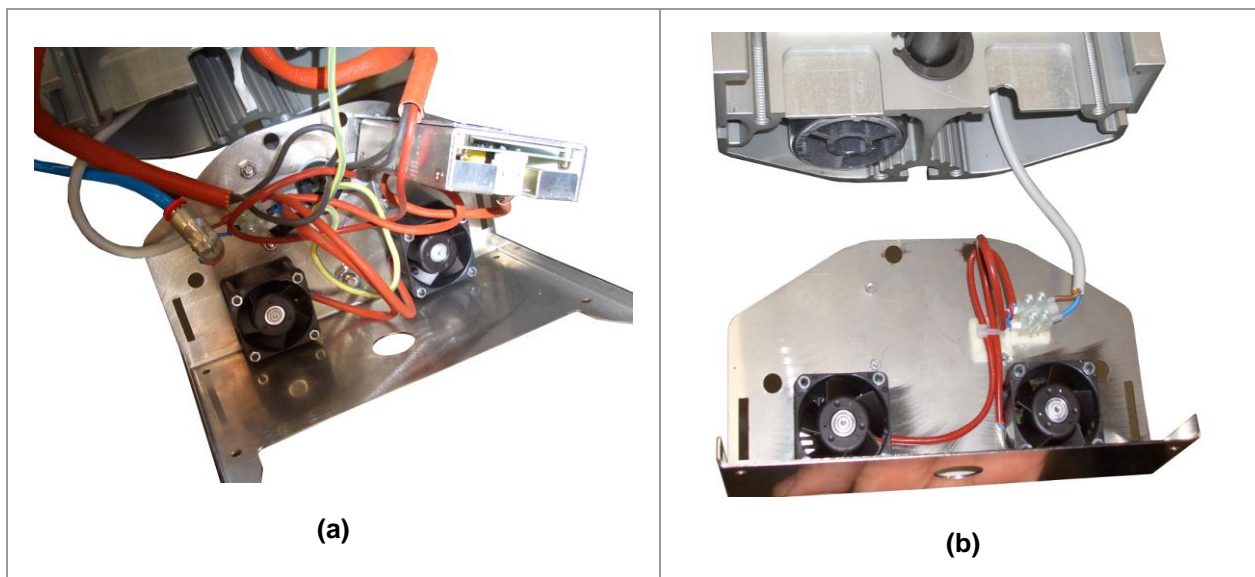
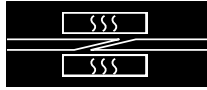
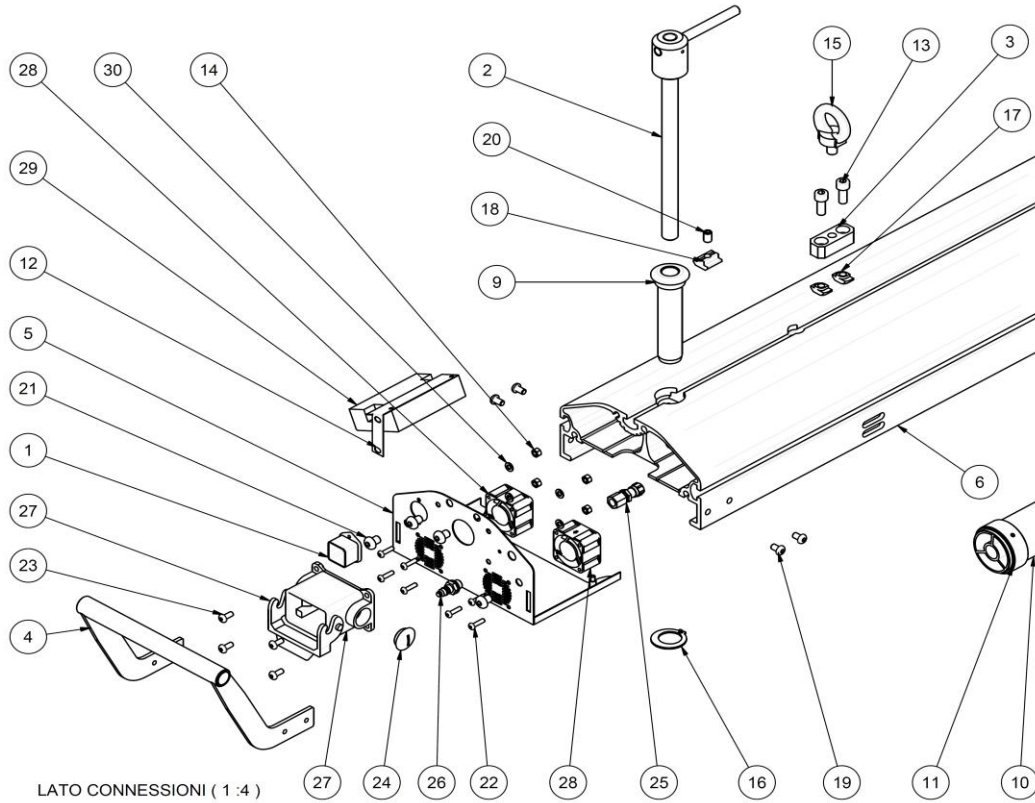

Figure 2 – Branchements internes presse PM-1609/160-B/458, côté connecteurs électriques (a) et côté opposé (b).



4.1 H08D005752 – Groupe poutre presse



LATO CONNESSIONI (1 : 4)

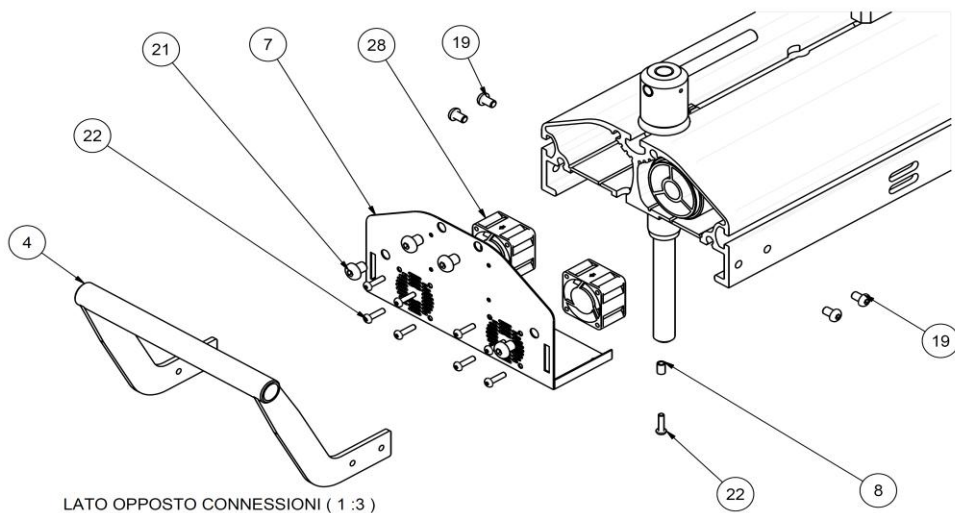

LATO OPPOSTO CONNESSIONI (1 : 3)



Presse PM-1609/160A			H08D005752 – Groupe poutre presse
Pos.	Q.té	Code	Description
1	1	H080704506	PROTECTION ENCASTREE CKA 03 I - ILME
2	2	H08D002868	VIS DE FERMETURE PROFIL BAS
3	2	H08D003604	BLOC CHEVILLE À OEILLET
4	2	H08D005755	POIGNÉE COMPLÈTE POUTRE SUPÉRIEURE
5	1	H08D005756	TÊTE CÔTÉ CONNEXION AVEC VENTILATEURS
6	1	H08D005759	POUTRE EN PROFIL TRÉFILÉ 1680
7	1	H08D005771	TÊTE CÔTÉ NEUTRE AVEC VENTILATEURS
8	4	H08D005772	TUYAU SOUDÉ ÉLECTRIQUEMENT CALIBRÉ Ø6X1
9	2	H08D005773	DOUILLE SUPÉRIEURE V2
10	2	H08D005777	TUBE DE RENFORCEMENT POUTRE D.50 L 1770 MM
11	6	H08D005788	ÉCROU DE GUIDAGE TUBE DE RENFORCEMENT D.55,6X20
12	1	H08D007211	TÔLE DE SUPPORT TRANSFORMATEUR
13	4	H08N010023	VIS À TÊTE CYLINDRIQUE À SIX PANS CREUX UNI 5931-M8X20 ZINGUÉE
14	4	H08N010113	ÉCROU À SIX PANS ISO 4034 - M5 DIN EN
15	2	H08N010023	CHEVILLE À OEILLET MÂLE UNI 2947 M10 ZINGUÉE.
16	2	H08D010408	BAGUE D'ARRET AUTOBLOQUANTE WA-G 24 GANDINI
17	4	H08N010956	DAM0810 ÉCROU EN FORME DE MARTEAU DE M8x10
18	2	H08N010958	ÉCROU DAT0810 MECHANICA
19	8	H08N011451	VIS TÊTE BOMBÉE À SIX PANS CREUX - M6 X 10 - ZINGUÉE
20	2	H08N011536	VIS SANS TETE BOUT PLAT ISO 4026 M8X12
21	8	H08N012005	VIS TÊTE BOMBÉE À SIX PANS CREUX UNI-ISO 7380-M8x10 INOX
22	20	H08N012122	VIS TÊTE BOMBÉE À SIX PANS CREUX - M4 X 16 - ZINGUÉE
23	4	H08N012123	VIS TÊTE BOMBÉE À SIX PANS CREUX UNI-ISO 7380-M5X12 ZINGUÉE
24	1	H08N012128	COUVERCLE PG16
25	1	H08N020951	QCK-1/8-PK-4-B RACCORD PASSANT CODE 9425
26	1	H08N020953	ACCOUPLLEMENT MÂLE 11 MINI 1/8" CODE 0102011
27	1	H08D007299	GAINÉ FIXE AVEC LEVIER ILME - CHP 06 L
28	4	H08N040418	VENTILATEUR AXIAL 24VDC - 414 J - 40X40X25 - EBMPAPST
29	1	H08N040432	TRANSFORMATEUR - AMEC15-24SMAZ - AIMTEC
30	4	H08N010061	RONDELLE DIN 125 - A 5,3



4.2 H08D005754 – Groupe poutre presse – tête

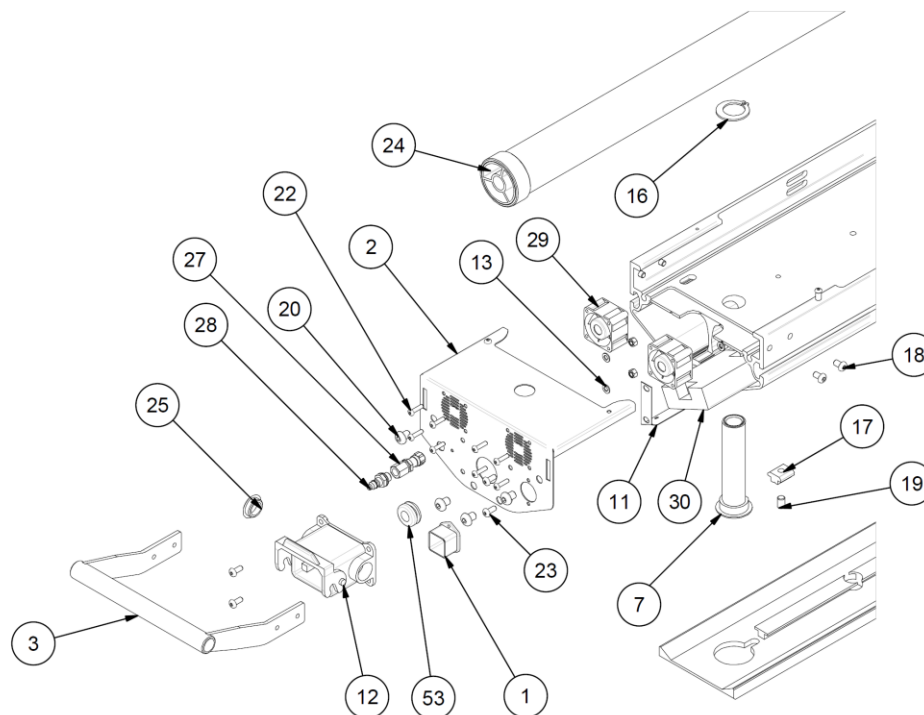

LATO CONNESSIONI (1 : 5)

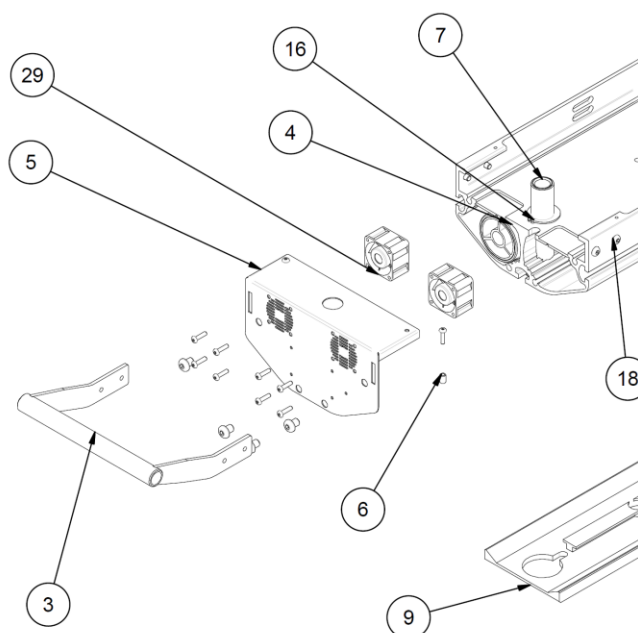

LATO OPPOSTO CONNESSIONI (1 : 5)



Presse PM-1609/160A		H08D005754 – Groupe Poutre inférieure presse	
Position	Q.té	Code	Description
1	1	H080704506	Protection encastrée CKA 03 I - ILME
2	1	H08D005756	TÊTE CÔTÉ CONNEXION AVEC VENTILATEURS
3	2	H08D005758	POIGNÉE SIMPLE POUTRE INFÉRIEURE
4	1	H08D005759	POUTRE EN PROFIL TRÉFILÉ 1680
5	1	H08D005771	TÊTE CÔTÉ NEUTRE AVEC VENTILATEURS
6	4	H08D005772	TUYAU SOUDÉ ÉLECTRIQUEMENT CALIBRÉ Ø6X1
7	2	H08D005774	DOUILLE INFÉRIEURE V2
9	1	H08D005781	SOCLE 1680
11	1	H08D007211	TÔLE DE SUPPORT TRANSFORMATEUR
12	1	H08D007299	GAINÉ FIXE PERFORÉE AVEC LEVIER ILME - CHP 06 L
13	4	H08N010061	RONDELLE -UNI 6592-5.3x10 ZINGUÉE.
16	2	H08N010408	Bague d'arrêt autobloquante WA-G 24 GANDINI
17	8	H08N010958	ÉCROU DAT0810 MECHANICA
18	8	H08N011451	VIS TÊTE BOMBÉE À SIX PANS CREUX UNI-ISO 7380-M6x10 ZINGUÉE.
19	2	H08N011536	Vis sans tête bout plat UNI 5923-ISO 4026 M8x12
20	8	H08N012005	VIS TÊTE BOMBÉE À SIX PANS CREUX UNI-ISO 7380-M8x10 INOX
22	20	H08N012122	VIS TÊTE BOMBÉE À SIX PANS CREUX UNI-ISO 7380-M4x16 ZINGUÉE.
23	4	H08N012123	VIS TÊTE BOMBÉE À SIX PANS CREUX UNI-ISO 7380-M5x12 ZINGUÉE.
24	6	H08N012127	GRAIN POINTE UNI ISO 5927 M5X6
25	1	H08N012128	COUVERCLE PG 16 code1844 CEMBRE
27	1	H08N020951	QCK-1/8-PK-4-B Raccord passant code 9425 FESTO
28	1	H08N020953	Accouplement mâle 11 mini 1/8" code 0102011
29	4	H08N040418	Ventilateur axial 24vdc 19m3/h code 414J code RS 250-836
30	1	H08N040432	Transformateur AIMTEC AMEC15-24SMAZ.
53	1	H08N040434	Passe-parois Legrand code 098093



4.3 H08D005753 – Groupe unité chauffante

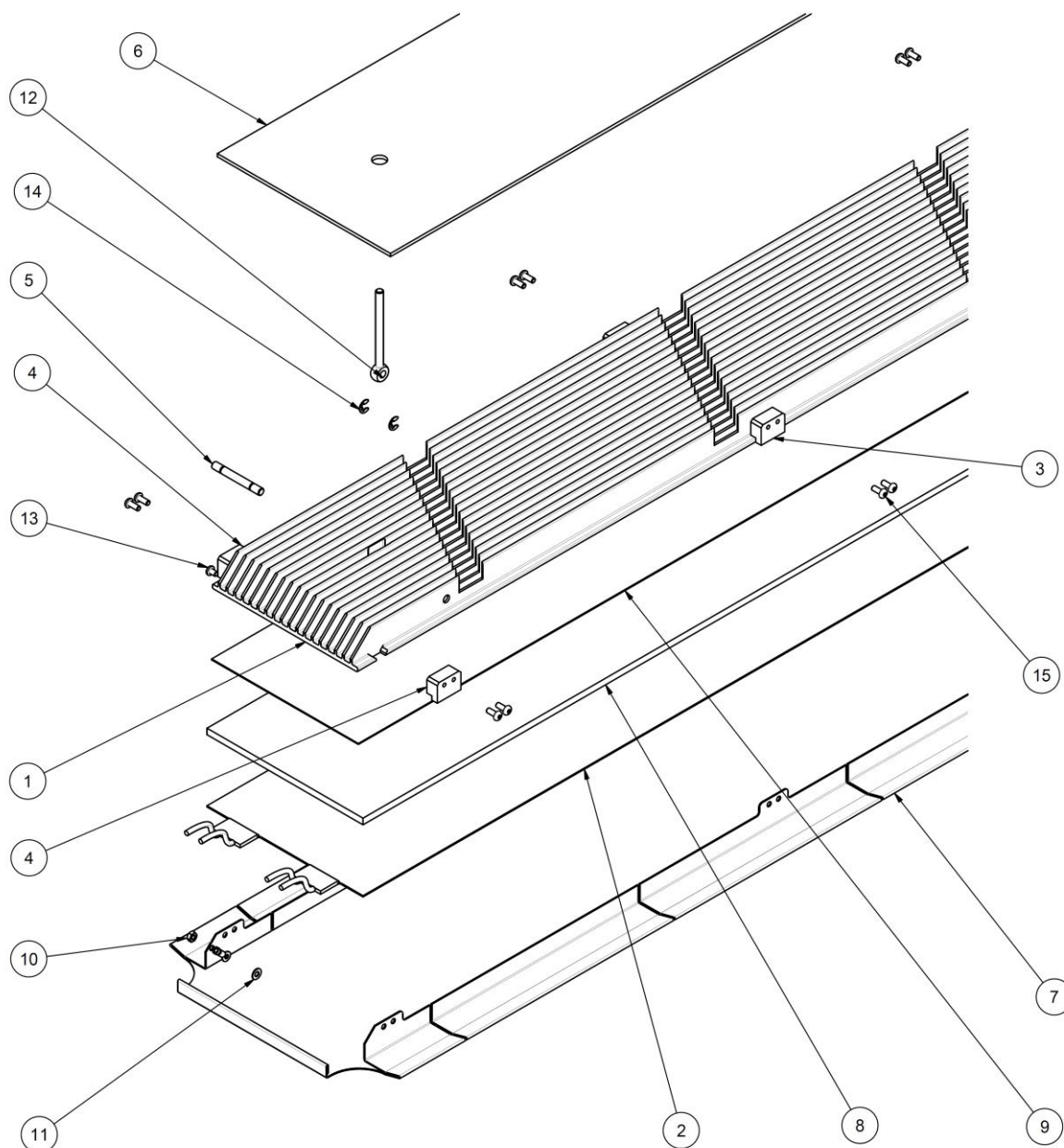

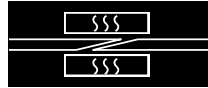

Presse PM-1609/160A		H08D005753 - Groupe unité chauffante	
Position	Q.té	Code	Description
1	1	H08D005760	RADIATEUR CANALISÉ 1680 - OMAR 2118
2	1	H08D005761	RÉSISTANCE ETCHED FOIL 230V 1600W PM-1609/A COD. 1KITI634001 - 165 X 1680 X 1.2MM
3	8	H08D005762	BLOC ISOLANT ENTRETOISE
4	2	H08D005763	BLOC ISOLANT ENTRETOISE DE BLOCAGE
5	2	H08D005764	AXE DE FIXATION TIRANT
6	1	H08D005765	SÉPARATEUR EN HÊTRE MULTIPLIS
7	1	H08D005776	TÔLE SOUDANTE LARGE PM1609/A SILICONE S.6
8	1	H08D005779	PLAQUE ISOLANTE EN SILICONE NEUTRE DE 6MM PM1609/A
9	1	H08D005780	TÔLE ISOLANTE EN FER ZINGUÉE S=1MM PM-1609A
10	1	H08N010148	ÉCROU UNI 5588-68 M4 INOX
11	1	H08N010172	RONDELLE DIN 125 - A 4,3 ZINGUÉE
12	2	H08N011786	GN.12504 DIN444-M6-75 vis à œil ELESA
13	1	H08N012121	VIS TÊTE BOMBÉE À SIX PANS CREUX - M4 X 6 - ZINGUÉE
14	4	H08N012125	RONDELLE D'ARRET - UNI 7434-75 - 5 - 6
15	20	H08N012126	VIS TÊTE BOMBÉE À SIX PANS CREUX - M4 X 10 - ZINGUÉE



4.4 H08D005751 – Groupe coussins presseurs

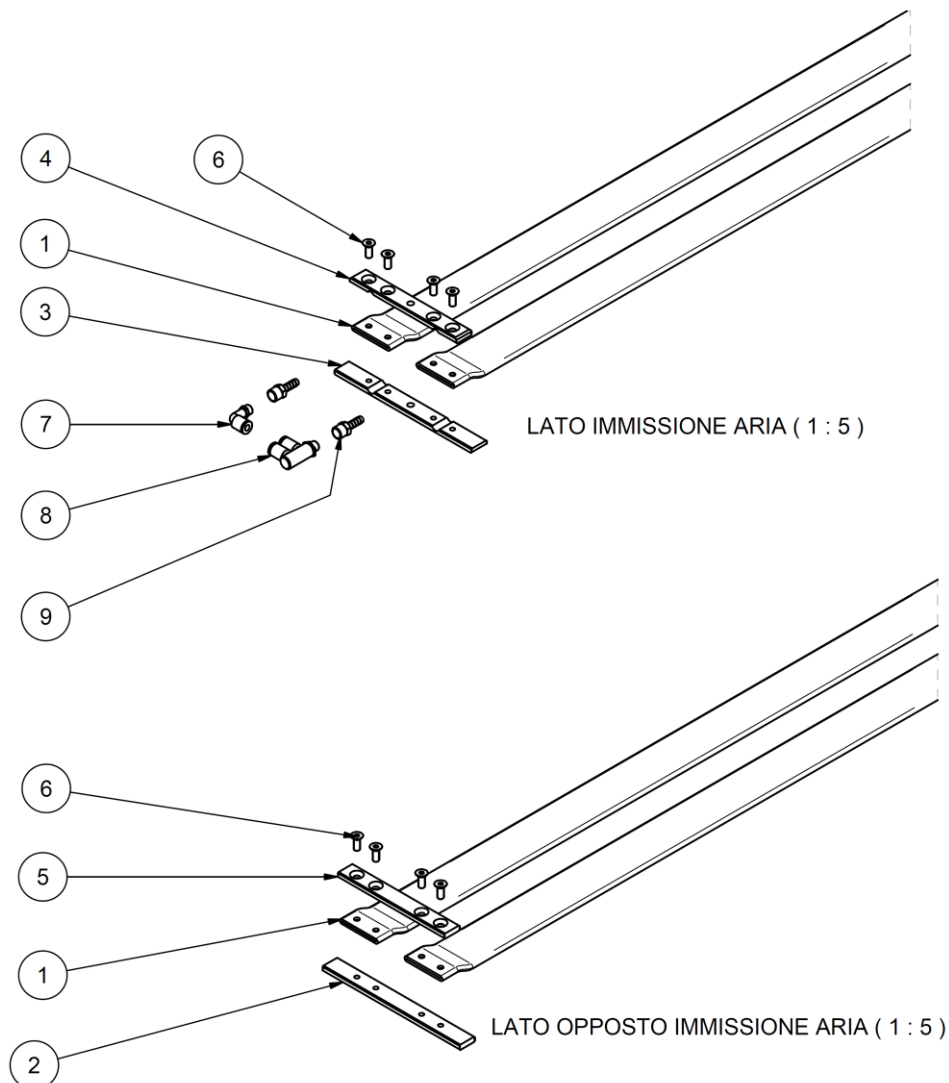

Presse PM-1609/160A		H08D005751 – Groupe coussins presseurs	
Position	Q.té	Code	Description
1	2	H08D005810	TUYAU APLAT. ØI 32 CODE.1640860 IVG COLBACHINI
2	1	H08D005767	PLAQUETTE FILETÉE BLOC. COUSSIN
3	1	H08D005768	PLAQUETTE FILETÉE BLOC. COUSSIN – RACCORDS
4	1	H08D005769	PLAQUETTE ÉVASÉE BLOC. COUSSIN – RACCORDS
5	1	H08D005770	PLAQUETTE ÉVASÉE BLOC. COUSSIN
6	1	H08D005775	TUYAU PNEUMATIQUE ELASTOLAN 6/4 L=200mm
7	8	H08N010003	VIS À TÊTE FRAISÉE À SIX PANS CREUX UNI 5933-M6x16 ZINGUÉE
8	2	H08N021242	EXTRÉMITÉ DE TUYAU 7x1/8' FEMELLE
9	2	H08N020538	KQ2L-06-01S RACCORD D'EXTRÉMITÉ COUDE D6 X 1/8"
10	1	H08N020875	Raccord à double coude 1/8" D. 6-KQ2VD06-01S



4.5 H08D005786 – Groupe barres de blocage bande

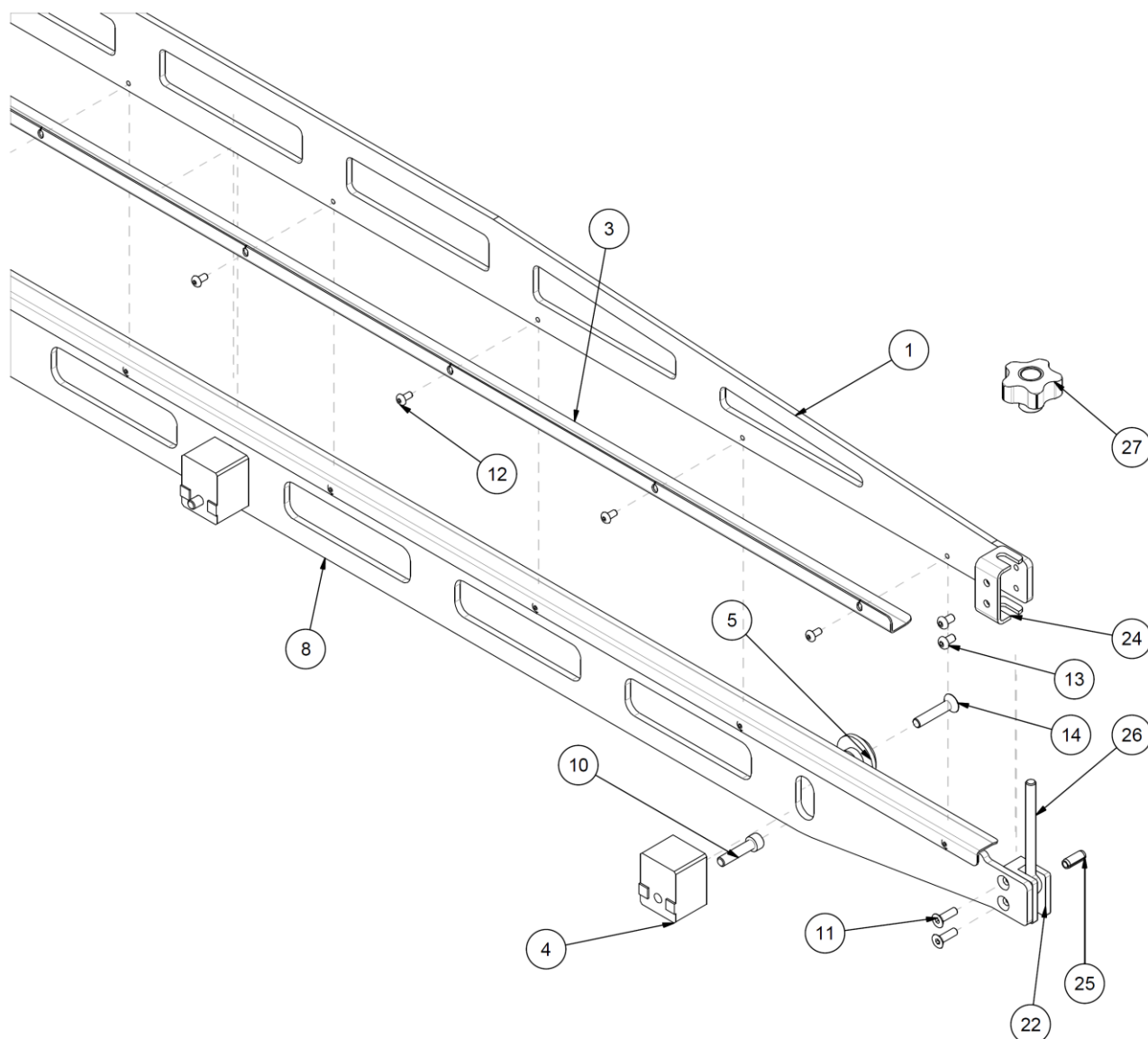



Presse PM-1609/160A		H08D005786 – Groupe barres de blocage bande	
Position	Q.té	Code	Description
8	1	H08D007212	LISTEL INFÉRIEUR PRESSEUR V02
1	1	H08D005790	LISTEL SUPÉRIEUR PRESSEUR
3	2	H08D005794	PROFIL DE PRESSION BANDE
4	3	H08D005795	BLOC DE SUPPORT PRESSEUR
5	3	H08D005796	RONDELLE DE BLOCAGE PRESSEUR
10	3	H08N010126	VIS À TÊTE CYLINDRIQUE À SIX PANS CREUX UNI 5931-M8x35 ZINGUÉE.
11	4	H08N010266	VIS À TÊTE FRAISÉE À SIX PANS CREUX UNI 5933-M6X20 ZINGUÉE.
12	16	H08N011450	VIS TÊTE BOMBÉE À SIX PANS CREUX UNI-ISO 7380-M5x10 ZINGUÉE
13	4	H08N011451	VIS TÊTE BOMBÉE À SIX PANS CREUX UNI-ISO 7380-M6x10 ZINGUÉE
14	3	H08N012028	VIS À TÊTE FRAISÉE À SIX PANS CREUX UNI 5933-M8x40 ZINGUÉE.
22	1	H08D007215	BLOC AXE FERMET. PRESSEURS GAUCHE
24	2	H08D007213	ÉTRIER DE FERMETURE PRESSEUR
25	2	H08N012249	Goupille élastique ISO 8752 8x20 inox
26	2	H08N012248	VIS À OEILLET M8x100 DIN444 B Inox
27	2	H08N011407	VCT.50 FP-M8 Volant à lobes code 69956



4.6 H08008E100 – Raccordement pneumatique

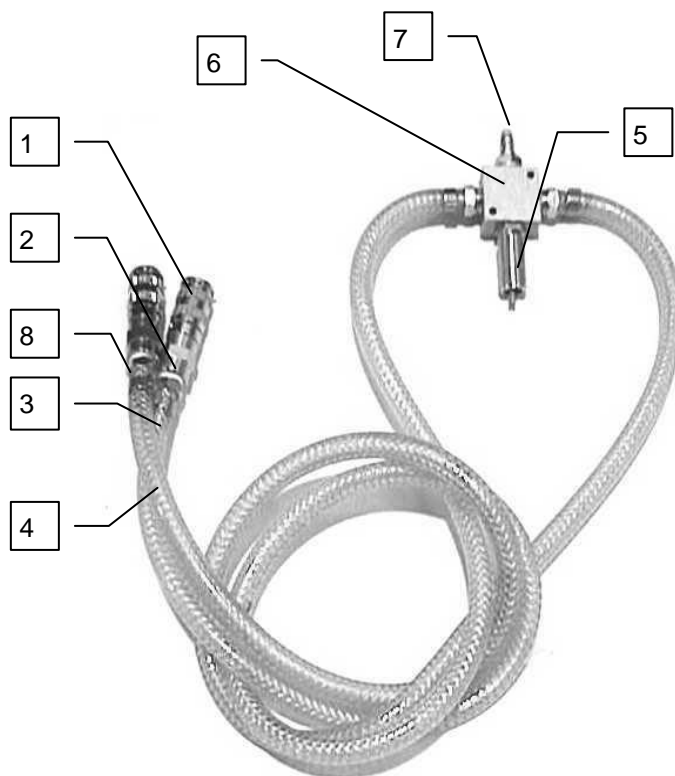

Position	Code	Description	U. de Mesure	Q.té
	H08008E100	RACCORDEMENT PNEUMATIQUE	NR	1
1	H08N020655	RACCORD RAPIDE 04 mini DE 1/4"	NR	2
2	H08N020407	RACCORD EXTRÉMITÉ DE TUYAU 6x1/4"	NR	4
3	H08N020410	TUYAU EN PLASTIQUE PVC 6x12	NR	1
4	H08N020410	TUYAU EN PLASTIQUE PVC 6x12	NR	1
5	H08N020406	SOUPAPE DE SÉCURITÉ PRESSION MAX. 3 BAR 1/4"	NR	1
6	H08N020950	DISTRIBUTEUR D'AIR À 4 VOIES 1/4"	NR	1
7	H08N020656	RACCORD RAPIDE MÂLE 12 mini DE 1/4"	NR	1
8	H08N020412	COLLIER À DEUX OREILLES SERRE-TUBE 11x13	NR	4

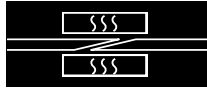

5 Schéma de câblage

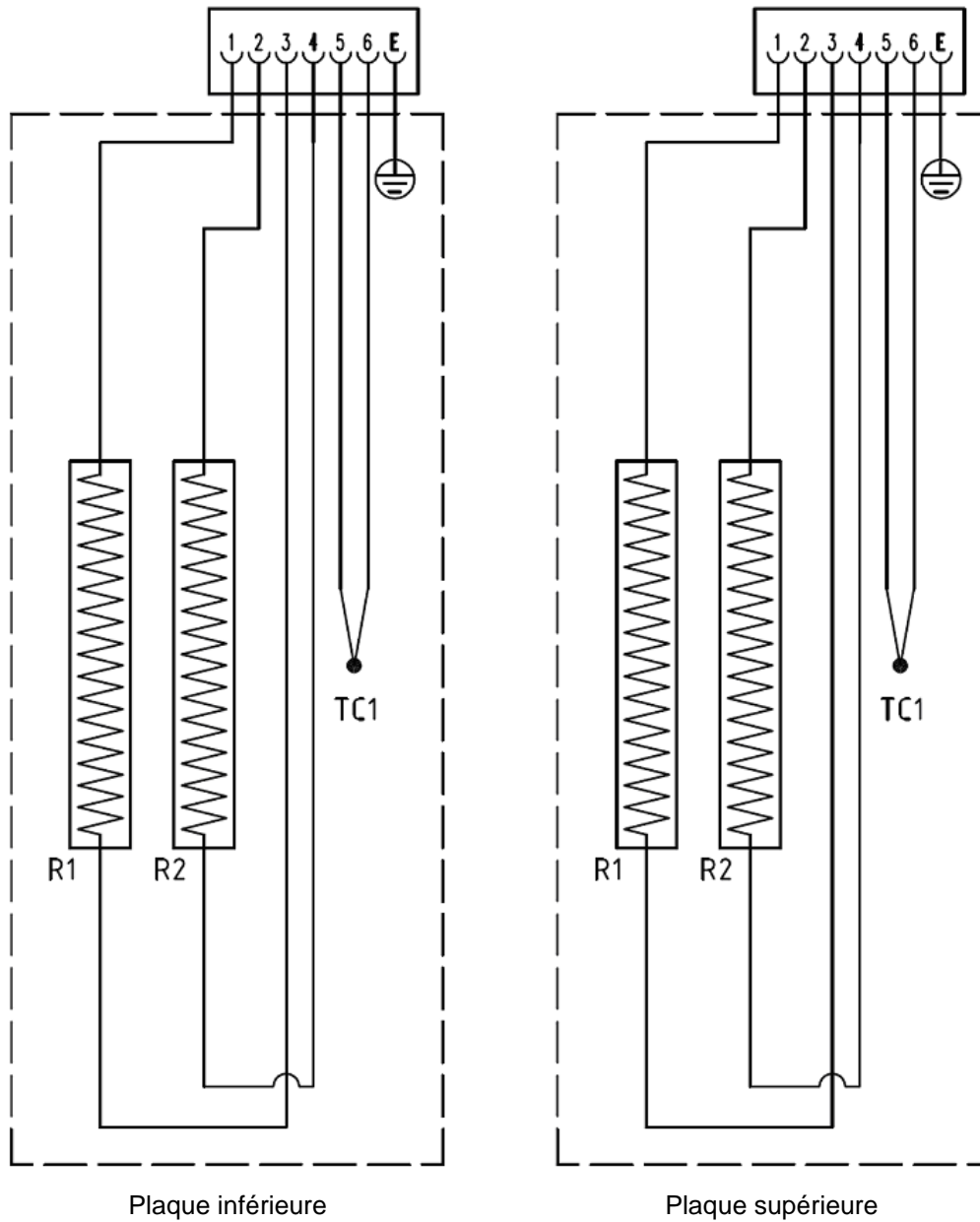

Code		Description
R1	H08D005761	RÉSISTANCE ETCHED FOIL 230V 1600W PM-1609/A code 1KITI634001 - 165 x 1680 x 1.2mm
TC1	H08N040431	Thermocouple



5.1 Schéma branchement ventilateurs

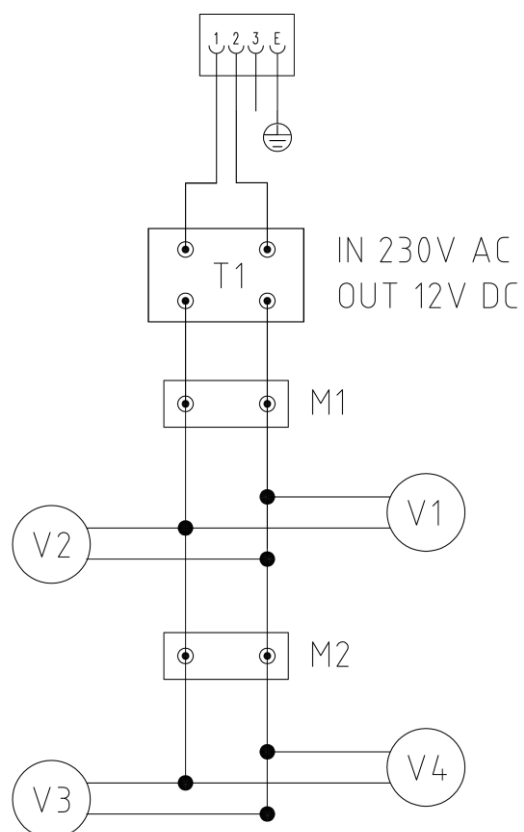

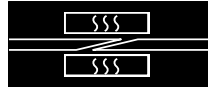

6 Responsabilité relative aux machines et à leur utilisation

L'assistance technique de la société Habasis Italiana S.p.A. est à la disposition du client pour répondre à toutes les questions à l'adresse suivante :

Habasis Italiana S.p.A.

Via del Lavoro, 50.

31016 CORDIGNANO (TV) - ITALIE

Tél. : +39 0438 9113

Télécopie : + 39 0438 912374

E-mail : info@habasis.it

Internet : www.habasis.com

Responsabilité du fait des produits, considérations relatives à leur utilisation

Le client est responsable du choix et de l'utilisation correcte des produits Habasis, y compris la sécurité de ces derniers. Toutes les indications/ informations sont des recommandations à considérer comme fiables, mais aucune assertion ni promesse n'est faite et aucune garantie n'est donnée quant à l'exactitude et à la validité de ces informations en cas d'applications particulières. Les données fournies ici se basent sur des tests de laboratoire effectués avec des appareils spécifiques à une échelle réduite, dans des conditions standard et ne reflétant pas nécessairement les performances du produit en milieu industriel. De nouvelles connaissances ou expériences peuvent amener à faire des modifications ou des changements à court terme sans aucun préavis.

VU QUE LES CONDITIONS D'UTILISATION ÉCHAPPENT AU CONTROLE DE HABASIT ET DE SES SOCIÉTÉS AFFILIÉES, NOUS NE POUVONS ASSUMER AUCUNE RESPONSABILITE CONCERNANT LA FIABILITÉ ET LA VALIDITÉ DES PRODUITS MENTIONNÉS PLUS HAUT. CECI S'APPLIQUE ÉGALEMENT AUX RÉSULTATS DES PROCESSUS D'USINAGE/ AUX CARACTÉRISTIQUES DU PRODUIT FINAL, AUX DÉFAUTS ÉVENTUELS, AUX DOMMAGES ET AUX CONSÉQUENCES POUVANT EN DÉRIVER.

Le présent manuel d'utilisation et de maintenance et ses annexes sont traduits à partir de la langue d'origine (italien)